

# JVC



## MICRO COMPONENT SYSTEM

### **UX-G66R**

Consists of AX-UXG66, XT-UXG66R,  
TD-UXG66, and SP-UXG66.

STEREO AMPLIFIER

### **AX-UXG66**

COMPACT DISC/TUNER

### **XT-UXG66R**

CASSETTE DECK

### **TD-UXG66**

SPEAKER SYSTEM

### **SP-UXG66**



COMPACT  
**disc**  
DIGITAL AUDIO



**INSTRUCTIONS**  
**BEDIENUNGSANLEITUNG**  
**MANUEL D'INSTRUCTIONS**  
**GEBRUIKSAANWIJZING**

**For Customer Use:**

Enter below the Model No. and Serial No. which are located either on the rear, bottom or side of the cabinet. Retain this information for future reference.

Model No. \_\_\_\_\_

Serial No. \_\_\_\_\_

LVT0705-004A

[E]

## Warnung, Achtung und sonstige Hinweise Mises en garde, précautions et indications diverses Waarschuwingen, voorzorgen en andere mededelingen

### Achtung — Netzschalter $\odot/\!/\!$

Ziehen Sie den Netzstecker ab, um die Stromversorgung vollständig auszuschalten (die Leuchte STANDBY/ON schaltet sich aus).

Die Stromversorgung wird unabhängig davon, in welcher Stellung sich der Netzschalter  $\odot/\!/\!$  befindet, nicht unterbrochen.

- Wenn sich die Anlage im Bereitschaftsbetrieb befindet, leuchtet die Leuchte STANDBY/ON rot.
- Wenn die Anlage eingeschaltet ist, leuchtet die Leuchte STANDBY/ON grün.

Die Stromversorgung kann per Fernsteuerung ein- und ausgeschaltet werden.

### Attention — Commutateur $\odot/\!/\!$

Déconnectez la prise d'alimentation secteur pour mettre l'appareil complètement hors tension (le témoin STANDBY/ON s'éteint). L'interrupteur  $\odot/\!/\!$ , sur n'importe quelle position, ne peut pas déconnecter l'appareil du secteur.

- Quand l'appareil est en mode de veille, le témoin STANDBY/ON est allumé en rouge.
- Quand l'appareil est sous tension, le témoin STANDBY/ON est allumé en vert.

L'alimentation peut être télécommandée.

### Waarschuwing — $\odot/\!/\!$ toets!

Verwijder de stekker uit het stopcontact om de stroomtoevoer helemaal uit te schakelen (het lampje STANDBY/ON gaat uit).

Met de toets  $\odot/\!/\!$  is het niet mogelijk om de stroomtoevoer naar de eenheid helemaal uit te schakelen. U moet hiertoe de stekker uit het stopcontact verwijderen.

- Als de eenheid standby staat, is het lampje STANDBY/ON rood van kleur.
- Als de eenheid is ingeschakeld, is het lampje STANDBY/ON groen van kleur.

De stroomtoevoer kan met behulp van de afstandsbediening worden geregeld.

### Leuchte STANDBY/ON Le témoin STANDBY/ON Het lampje STANDBY/ON

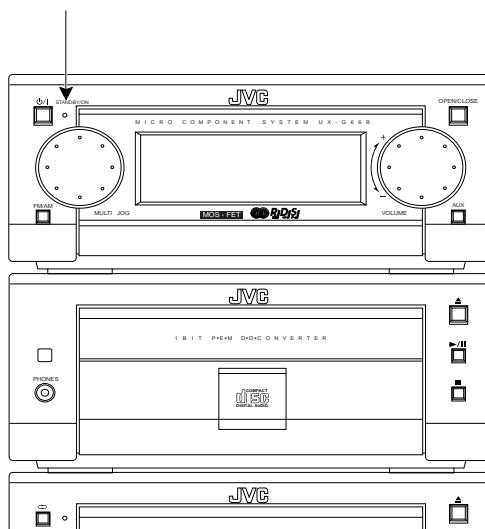

---

### ACHTUNG

Zur Verhinderung von elektrischen Schlägen, Brandgefahr, usw:

1. Keine Schrauben lösen oder Abdeckungen entfernen und das Gehäuse nicht öffnen.
2. Dieses Gerät weder Regen noch Feuchtigkeit aussetzen.

### ATTENTION

Afin d'éviter tout risque d'électrocution, d'incendie, etc.:

1. Ne pas enlever les vis ni les panneaux et ne pas ouvrir le coffret de l'appareil.
2. Ne pas exposer l'appareil à la pluie ni à l'humidité.

### ACHTUNG

- Blockieren Sie keine Belüftungsschlitze oder -bohrungen. (Wenn die Belüftungsöffnungen oder -löcher durch eine Zeitung oder ein Tuch etc. blockiert werden, kann die entstehende Hitze nicht abgeführt werden.)
- Stellen Sie keine offenen Flammen, beispielsweise angezündete Kerzen, auf das Gerät.
- Wenn Sie Batterien entsorgen, denken Sie an den Umweltschutz. Batterien müssen entsprechend den geltenden örtlichen Vorschriften oder Gesetzen entsorgt werden.
- Setzen Sie die Anlage nicht in einem Badezimmer oder an Orten ein, an denen Wasser verwendet wird. Stellen Sie auch keine Behälter, die mit Wasser oder anderen Flüssigkeiten gefüllt sind (beispielsweise Kosmetik- oder Medikamentenbehälter, Blumenvasen, Topfpflanzen, Tassen etc) auf diese Anlage.

### ATTENTION

- Ne bloquez pas les orifices ou les trous de ventilation. (Si les orifices ou les trous de ventilation sont bloqués par un journal un tissu, etc., la chaleur peut ne pas être évacuée correctement de l'appareil.)
- Ne placez aucune source de flamme nue, telle qu'une bougie, sur l'appareil.
- Lors de la mise au rebut des piles, veuillez prendre en considération les problèmes de l'environnement et suivre strictement les règles et les lois locales sur la mise au rebut des piles.
- N'utilisez pas cet appareil dans une salle de bain ou un autre endroit avec de l'eau. Ne placez aucun récipient contenant de l'eau (tel que des cosmétiques ou des médicaments, un vase de fleurs, un pot de fleurs, une tasse, etc.) sur cet appareil.

### VOORZICHTIG

Ter vermindering van gevaar voor brand, elektrische schokken, enz.:

1. Verwijder geen schroeven, panelen of de behuizing.
2. Stel het toestel niet bloot aan regen of vocht.

### VOORZICHTIG

- Zorg dat u de ventilatieopeningen en -gaten niet afsluit. (Als de ventilatieopeningen en -gaten worden afgesloten door bijvoorbeeld papier of een doek, kan er hitte in het apparaat worden opgebouwd.)
- Zet geen bronnen met open vuur, zoals brandende kaarsen, op het apparaat.
- Wees milieubewust en gooi lege batterijen niet bij het huishoudelijk afval. Lege batterijen dient u in te leveren met het KCA of bij een innamepunt voor batterijen.
- Gebruik dit apparaat niet in een badkamer of in andere natte ruimten. Zet ook geen voorwerpen op het apparaat die zijn gevuld met water of andere vloeistoffen (zoals cosmetica, medicijnen, bloemenvazen, bloempotten, kopjes enz.).

### Vorsicht: Ausreichende Belüftung

Zur Vermeidung von elektrischen Schlägen, Feuer und sonstigen Schäden sollte das Gerät unter folgenden Bedingungen aufgestellt werden:

- 1 Vorderseite:  
Hindernisfrei und gut zugänglich.
- 2 Seiten- und Rückwände:  
Hindernisfrei in allen gegebenen Abständen (s. Abbildung).
- 3 Unterseite:  
Die Stellfläche muß absolut eben sein. Sorgen Sie für ausreichende Luftzufuhr durch Aufstellung auf einem Stand mit mindestens 10 cm Höhe.

### Voorzichtig: Goede ventilatie vereist

Om brand, elektrische schokken en beschadiging te voorkomen, moet u het toestel als volgt opstellen:

- 1 Voorkant:  
Geen belemmeringen en voldoende ruimte.
- 2 Zijkanten/boven-/onderkant:  
Geen belemmeringen plaatsen in de hieronder aangegeven zones.
- 3 Onderkant:  
Op vlakke ondergrond plaatsen. Voldoende ventilatieruimte voorzien door het toestel op een onderstel met een hoogte van 10 cm of meer te plaatsen.

### Attention: Aération correcte

Pour prévenir tout risque de décharge électrique ou d'incendie et éviter toute détérioration, installez l'appareil de la manière suivante:

- 1 Avant:  
Bien dégagé de tout objet.
- 2 Côtés/dessus/dessous:  
Assurez-vous que rien ne bloque les espaces indiqués sur le schéma ci-dessous.
- 3 Dessous:  
Posez l'appareil sur une surface plane et horizontale. Veillez à ce que sa ventilation correcte puisse se faire en le plaçant sur un support d'au moins dix centimètres de hauteur.

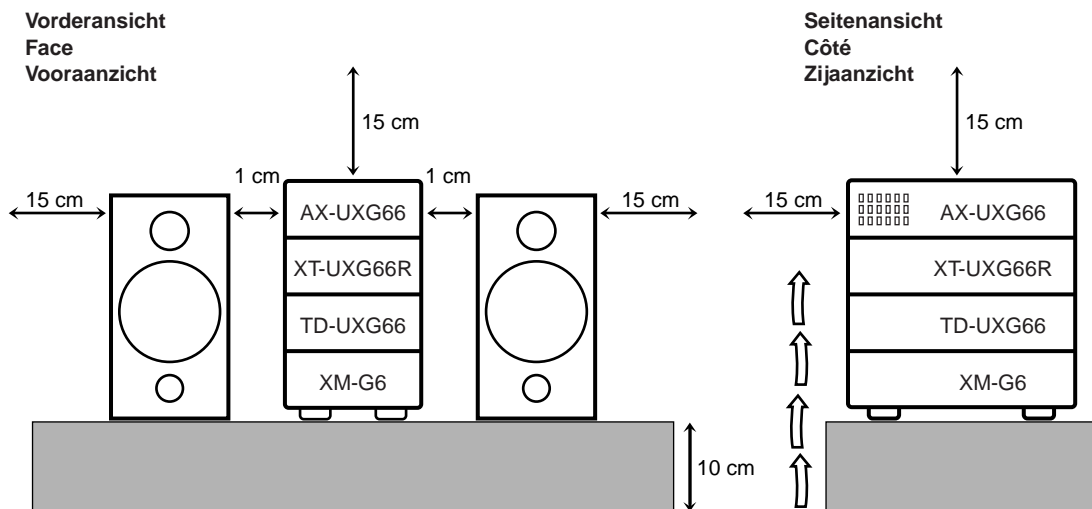

**WICHTIGER HINWEIS FÜR LASER-PRODUKTE / IMPORTANT POUR LES PRODUITS LASER /BELANGRIJKE INFORMATIE VOOR LASERPRODUKTEN**

---

**ANBRINGUNGSORTE FÜR LASER-PRODUKTE/REPRODUCTION DES ETIQUETTES/VERKLARING VAN DE LABELS**

- ① KLASSIFIZIERUNGSHINWEIS BEFINDET SICH AUF DER AUSSENSIETE
- ② WARNETIKETTE IM GERÄTEINNEREN
- ① ÉTIQUETTE DE CLASSIFICATION, PLACÉE SUR LA SURFACE EXTÉRIEURE
- ② ETIQUETTE D'AVERTISSEMENT PLACÉE À L'INTERIEUR DE L'APPAREIL
- ① CLASSIFICATIE-ETIKET AAN DE BUITENKANT VAN HET APPARAAT
- ② WAARSCHUWINGSLABEL, IN HET APPARAAT

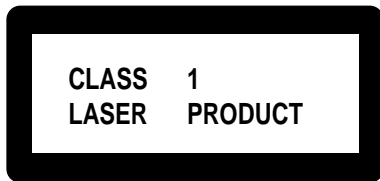

**DANGER:** Invisible laser radiation when open and interlock failed or defeated. AVOID DIRECT EXPOSURE TO BEAM. (e)

**WARNING:** Osynlig laserstrålning när denna del är öppnad och spärrar är urkopplad. Betrakta ej strålen. (s)

**ADVARSEL:** Usynlig laserstrålning ved åbning, når sikkerhedsafbrydere er ude af funktion. Undgå udsættelse for strålning (d)

**VARO:** Avattaessa ja suojalukitus ohitettaessa olet alltiina näkymättömälle lasersäteilylle. Älä katso säteeseen. (f)

1. LASER-PRODUKT DER KLASSE 1
2. **GEFAHR:** Unsichtbare Laserstrahlung bei Öffnung und fehlerhafter oder beschädigter Spre. Direkten Kontakt mit dem Strahl vermeiden!
3. **ACHTUNG:** Das Gehäuse nicht öffnen. Das Gerät enthält keinerlei Teile, die vom Benutzer gewartet werden können. Überlassen Sie Wartungsarbeiten bitte qualifizierten Kundendienst-Fachleuten.
1. PRODUIT LASER CLASSE 1
2. **ATTENTION:** Radiation laser invisible quand l'appareil est ouvert ou que le verrouillage est en panne ou désactivé. Eviter une exposition directe au rayon.
3. **ATTENTION:** Ne pas ouvrir le couvercle du dessus. Il n'y a aucune pièce utilisable à l'intérieur. Laisser à un personnel qualifié le soin de réparer votre appareil.

1. KLAS 1 LASERPRODUKT
2. **GEVAARLIJK:** Onzichtbare laserstraling wanneer open en de beveiliging faalt of uitgeschakeld is. Voorkom het direct blootstaan aan de straal.
3. **VOORZICHTIG:** De bovenkap niet openen. Binnenin het toestel bevinden zich geen door de gebruiker te repareren onderdelen: laat onderhoud over aan bekwaam vakpersoneel.

# Introduction

**Nous vous remercions pour avoir acheté un de nos produits JVC.  
Avant d'utiliser cette microchaîne, lisez attentivement ce mode d'emploi  
afin d'obtenir les meilleures performances de votre chaîne, et conservez-le  
à titre d'information.**

## A propos de ce mode d'emploi

Ce mode d'emploi est organisé de la façon suivante:

- Ce mode d'emploi explique principalement le fonctionnement de l'appareil en utilisant les touches et les commandes de l'appareil. Vous pouvez aussi utiliser les touches de la télécommande si elles ont le même nom (ou la même marque) que celles de l'appareil. Si le fonctionnement en utilisant la télécommande est différent du fonctionnement avec l'appareil, il est expliqué.
- Les informations de base et communes, qui sont les mêmes pour beaucoup de fonctions, sont regroupées en un seul endroit et ne sont pas répétées dans chaque procédure. Par exemple, nous ne répétons pas les informations sur la mise sous/hors tension de l'appareil, le réglage du volume, la modification des effets sonores, etc., qui sont expliqués dans la section "Réglages de base" et "Procédures de base" aux pages 10 à 13.
- Les marques suivantes sont utilisées dans ce mode d'emploi:



Vous donne des avertissements et des précautions pour éviter tout dommage, risque d'incendie ou d'électrocution. Vous donne aussi des informations qui vous permettent d'obtenir les meilleures performances de l'appareil.



Vous donne des informations et des conseils que vous devriez connaître.

## Précautions

### Installation

- Installez l'appareil dans un endroit plat, sec et ni trop chaud, ni trop froid — entre 5°C et 35°C.
- Installez l'appareil dans un endroit suffisamment ventilé pour éviter tout échauffement interne de l'appareil.
- Laissez suffisamment d'espace entre l'appareil et le téléviseur.
- Ne placez pas les enceintes trop près du téléviseur pour éviter toute interférence.



N'INSTALLEZ PAS l'appareil près de sources de chaleur, ou dans un endroit exposé à la lumière directe du soleil, à une poussière excessive ou aux vibrations.

### Sources d'alimentation

- Pour débrancher l'appareil de la prise secteur murale, tirez toujours sur la fiche et non sur le cordon d'alimentation.



NE MANIPULEZ PAS le cordon d'alimentation avec les mains mouillées.

### Condensation d'humidité

De l'humidité peut se condenser sur la lentille à l'intérieur de l'appareil dans les cas suivants:

- Après le démarrage d'un chauffage dans la pièce
- Dans une pièce humide
- Si l'appareil est amené directement d'une pièce froide dans une pièce chaude.

Si cela se produit, l'appareil risque de ne pas fonctionner correctement. Dans ce cas, laissez l'appareil sous tension pendant quelques heures jusqu'à ce que l'humidité se soit évaporée, débranchez le cordon d'alimentation secteur puis rebranchez-le de nouveau.

### Autres

- Si un objet métallique ou un liquide tombait à l'intérieur de l'appareil, débranchez l'appareil et consultez votre revendeur avant de faire quoi que ce soit.
- Si vous n'avez pas l'intention d'utiliser votre appareil pendant une période prolongée, débranchez le cordon d'alimentation secteur de la prise murale.



NE DEMONTEZ PAS l'appareil. Il n'y a aucune pièce réparable par l'utilisateur à l'intérieur.

En cas de problèmes, débranchez le cordon d'alimentation secteur et consultez votre revendeur.

# Table des matières

<b>Introduction .....</b>	<b>1</b>	<b>Lecture d'une cassette .....</b>	<b>24</b>
À propos de ce mode d'emploi .....	1	Lecture d'une cassette — Fonctionnement de base .....	24
Précautions .....	1	Avance rapide de la bande .....	25
<b>Table des matières .....</b>	<b>2</b>	Recherche et saut de morceaux — Balayage musical .....	25
<b>Emplacement des touches et des commandes ....</b>	<b>3</b>	Lecture d'une bande enregistrée en Dolby .....	25
Panneaux avant .....	4	<b>Enregistrement sur une cassette .....</b>	<b>26</b>
Télécommande .....	5	Enregistrement manuel sur une cassette .....	26
<b>Pour commencer .....</b>	<b>6</b>	Enregistrement en mode auto-reverse .....	27
Déballage .....	6	Enregistrement synchronisé à partir d'un CD .....	28
Mise en place des piles dans la télécommande .....	6	Enregistrement à partir d'un appareil extérieur .....	28
Connexion des câbles de commande de la chaîne et du fil		<b>Utilisation des minuteriers .....</b>	<b>29</b>
extérieur .....	6	Utilisation de la minuterie d'enregistrement .....	29
Connexion de l'enregistreur de XM-G6 .....	7	Utilisation de la minuterie quotidienne .....	30
Connexion d'un système de caisson de grave .....	7	Utilisation de la minuterie d'arrêt .....	32
Connexion des antennes .....	7	Priorité des minuteriers .....	32
Connexion des enceintes .....	8	<b>Entretien et informations supplémentaires .....</b>	<b>33</b>
Connexion d'autres appareils .....	9	Manipulation des CD .....	33
<b>Réglages de base .....</b>	<b>10</b>	Maniement des cassettes .....	34
Réglage de l'horloge .....	10	Types de cassettes .....	34
Réglage de l'éclairage de l'affichage .....	10	<b>Guide de dépannage .....</b>	<b>35</b>
<b>Procédures de base .....</b>	<b>11</b>	<b>Spécifications .....</b>	<b>36</b>
Mise sous tension de la chaîne et sélection d'une source ...	11		
Ajustement du volume .....	11		
Renforcement des graves .....	12		
Ajustement des graves et des aigus .....	12		
Utilisation du panneau coulissant .....	13		
Écoute d'un appareil extérieur .....	13		
<b>Écoute d'une émission FM ou AM .....</b>	<b>14</b>		
Accord d'une station .....	14		
Préréglage des stations .....	15		
<b>Réception d'une station FM avec RDS .....</b>	<b>16</b>		
Changement de l'information RDS .....	16		
Recherche d'émissions par code PTY (Recherche PTY) ...	17		
Commutation temporaire sur le type d'émission de votre			
choix .....	17		
<b>Lecture d'un CD .....</b>	<b>20</b>		
Lecture du disque en entier — Lecture normale .....	20		
Recherche et saut de plages .....	21		
Programmation de l'ordre de lecture des plages			
— Lecture programmée .....	21		
Lecture dans un ordre aléatoire — Lecture aléatoire .....	23		
Répétition des plages — Lecture répétée .....	23		

# Emplacement des touches et des commandes

Familiarisez-vous avec les touches et les commandes des appareils.

## Panneaux avant

Amplificateur stéréo AX-UXG66

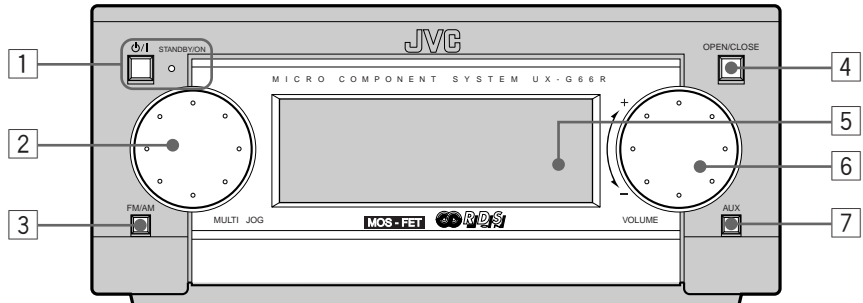

Lecteur de disque compact/ tuner XT-UXG66R

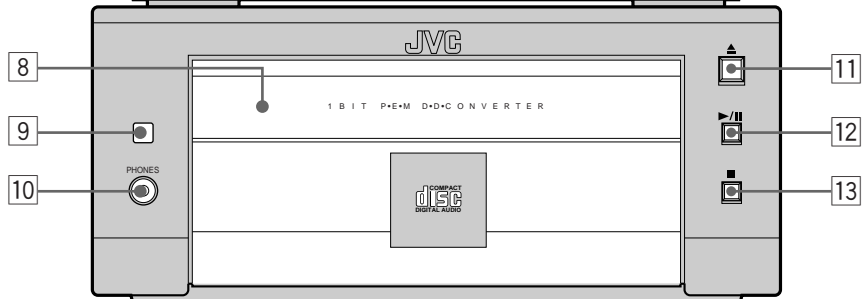

Platine cassette TD-UXG66

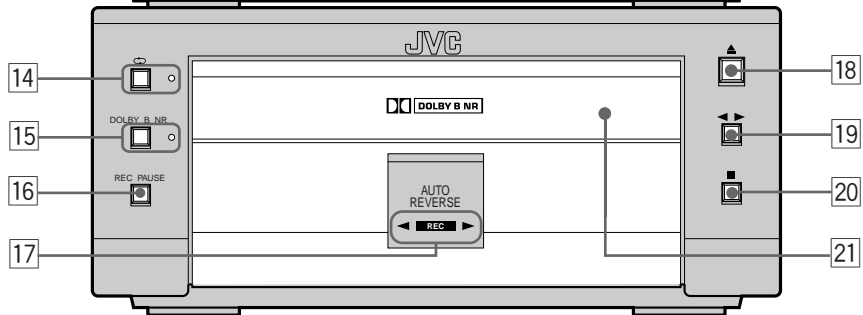

## Fenêtre d'affichage

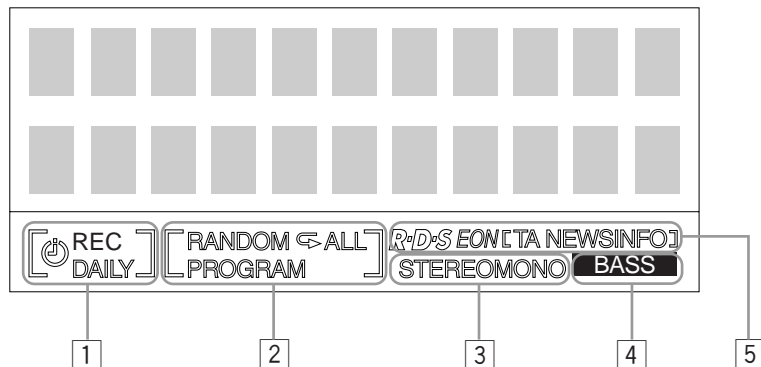



## Panneaux avant

### AX-UXG66 Amplificateur stéréo

- 1 touche et témoin STANDBY/ON (11)\*
- 2 Molette MULTI JOG
- 3 Touche FM/AM (14)\*
- 4 Touche OPEN/CLOSE (13)\*
- 5 Fenêtre d'affichage
- 6 Molette VOLUME (11)
- 7 Touche AUX (13, 28)\*

### XT-UXG66R Lecteur de disque compact/tuner

- 8 Plateau à CD
- 9 Capteur de télécommande(5)
- 10 Prise PHONES (12)
- 11 Touche (ouverture/fermeture) pour le plateau à CD (20)\*
- 12 Touche (lecture/pause) (21)\*
- 13 Touche (arrêt) (21)

### TD-UXG66 Platine cassette

- 14 Touche et témoin (auto-reverse) (24, 27)
- 15 Touche et témoin DOLBY B NR (25, 27)
- 16 Touche REC PAUSE (26)
- 17 Indicateurs de fonctionnement de la bande (24, 26)
  - Indicateurs de direction de la bande ( / ) et REC
- 18 Touche (ouverture/fermeture) pour le plateau à cassette (24)\*
- 19 Touche (lecture) (24)\*
- 20 Touche (arrêt) (25)
- 21 Plateau à cassette



Appuyer sur l'une des touches repérées par la marque \* met aussi sous tension la chaîne.

### Fenêtre d'affichage

- 1 Indicateurs de mode de la minuterie
  - Indicateurs REC (minuterie d'enregistrement) et DAILY (minuterie quotidienne)
- 2 Indicateur de mode de lecture CD
  - Indicateurs de mode PROGRAM, RANDOM, (répétition d'une plage) et ALL (répétition de toutes les plages)
- 3 Indicateurs de mode FM
  - Indicateurs STEREO et MONO
- 4 Indicateur BASS
- 5 Indicateur de mode RDS
  - Indicateurs RDS, EON et TA/NEWS/INFO

### Touches derrière le panneau coulissant

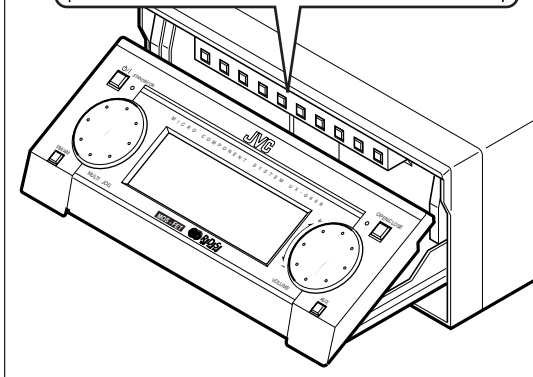
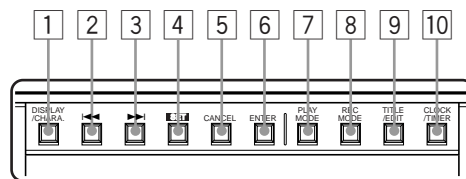

- 1 Touche DISPLAY/CHARA. (16)
- 2 Touche (14, 21, 22, 25)
- 3 Touche (14, 21, 22, 25)
- 4 Touche SET (22, 29)
- 5 Touche CANCEL (10, 22, 29)
- 6 Touche ENTER \*\*
- 7 Touche PLAY MODE (21)
- 8 Touche REC MODE (28)
- 9 Touche TITLE/EDIT \*\*
- 10 Touche CLOCK/TIMER (10, 29)

\*\* Utilisée uniquement avec l'enregistreur de MiniDisc XM-G6 (non fourni).



- NE TOUCHEZ AUCUNE touche ni commande avant que l'installation de la chaîne ne soit terminée.
- NE MANIPULEZ PAS le panneau coulissant avec les mains, sinon cela pourrait endommager sérieusement le mécanisme de coulissement (voir page 13).

Familiarisez-vous avec les touches de la télécommande.

## Télécommande

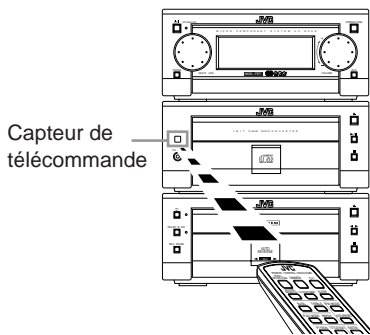
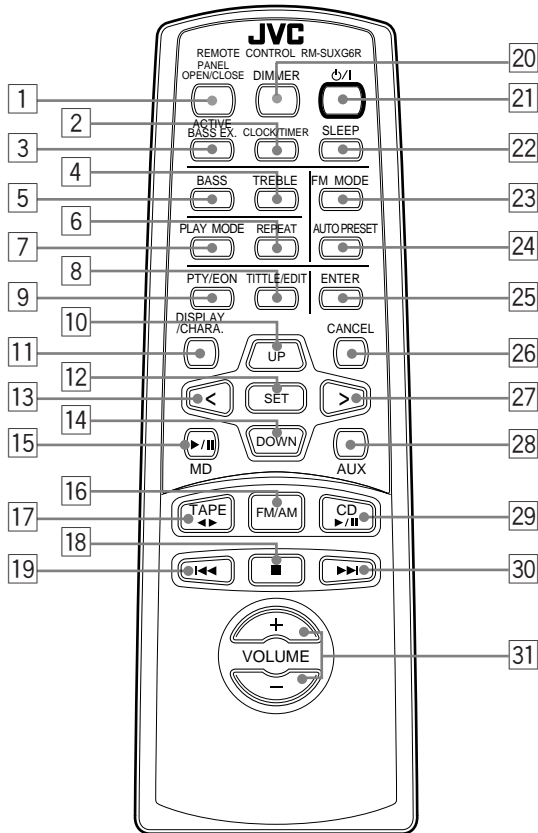

Lors de l'utilisation de la télécommande, dirigez-la vers le capteur de télécommande situé sur le panneau avant.

## Télécommande

- 1 Touche PANEL OPEN/CLOSE (13)
- 2 Touche CLOCK/TIMER (10, 29)
- 3 Touche ACTIVE BASS EX. (extension) (12)
- 4 Touche TREBLE (12)
- 5 Touche BASS (12)
- 6 Touche REPEAT (23)
- 7 Touche PLAY MODE (21)
- 8 Touche TITLE/EDIT \*
- 9 Touche PTY/EON (17)
- 10 Touche UP (12, 14, 21)
- 11 Touche DISPLAY/CHARA. (16)
- 12 Touche SET (22, 29)
- 13 Touche < ( curseur gauche) (10, 21, 29)
- 14 Touche DOWN (12, 14, 21)
- 15 Touche MD ▶/|| (lecture/pause)\*
- 16 Touche FM/AM (14)
- 17 Touche TAPE ◀▶ (lecture) (24)
- 18 Touche ■ (arrêt) (21, 25)
- 19 Touche ◀▶ (14, 21, 22, 25)
- 20 Touche DIMMER (10)
- 21 Touche  $\phi/I$  (attente/sous tension) (11)
- 22 Touche SLEEP (32)
- 23 Touche FM MODE (15)
- 24 Touche AUTO PRESET (15)
- 25 Touche ENTER \*
- 26 Touche CANCEL (10, 22, 29)
- 27 Touche > ( curseur droit) (10, 21, 29)
- 28 Touche AUX (13, 28)
- 29 Touche CD ▶/|| (lecture/pause) (21)
- 30 Touche ▶▶ (14, 21, 22, 25)
- 31 Touche VOLUME +/- (11)

\* Utilisée uniquement avec l'enregistreur de MiniDisc XM-G6 (non fourni).



### Pour commander la chaîne correctement en utilisant la télécommande

Avant d'utiliser ces touches:

**Pour commander le tuner**, appuyez d'abord sur FM/AM sur la télécommande.

**Pour commander le lecteur CD**, appuyez d'abord sur CD ▶/|| (lecture/pause) sur la télécommande.

**Pour commander la platine cassette**, appuyez d'abord sur TAPE ◀▶ (lecture) sur la télécommande.

# Pour commencer

## Déballage

Après avoir déballé l'appareil, vérifiez que vous avez bien tous les accessoires suivants.

Le nombre entre parenthèses indique le nombre de pièces fournies.

- Antenne cadre AM (1)
- Antenne FM (1)
- Télécommande (1)
- Piles (2)
- Cordons d'enceinte (2)
- Fil extérieur (1)

Si quelque chose manquait, consultez immédiatement votre revendeur.

## Mise en place des piles dans la télécommande

Insérez les piles — R6P(SUM-3)/AA(15F) — dans la télécommande, en faisant correspondre les polarités (+ et -) des piles avec les marques + et - dans le compartiment à piles. Quand la télécommande ne peut plus commander l'appareil, remplacez les deux piles en même temps.

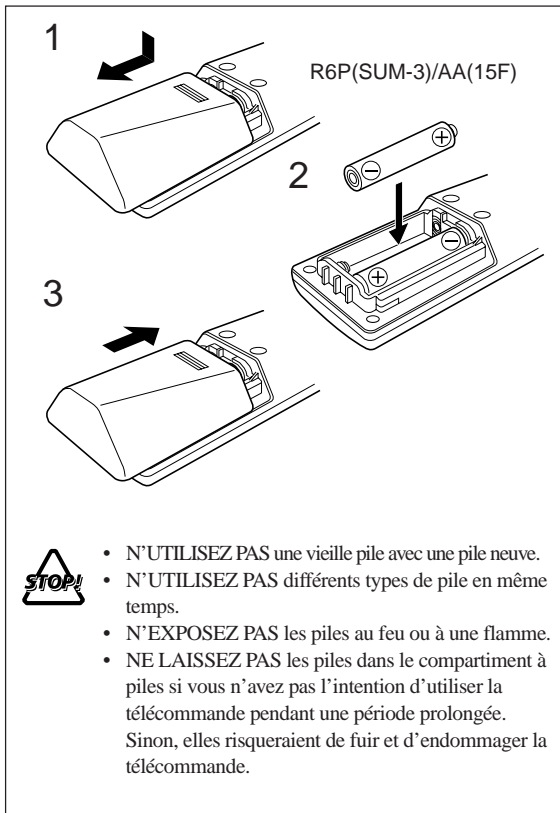

## Connexion des câbles de commande de la chaîne et du fil extérieur

La microchaîne UX-G66R est constituée de trois éléments, l'amplificateur stéréo AX-UXG66, le lecteur de disque compact/tuner XT-UXG66R, la platine cassette TD-UXG66, et le système d'enceintes SP-UXG66.

Vous pouvez facilement connecter ces éléments en utilisant les câbles de commande de la chaîne et le fil extérieur sur le panneau arrière de chaque élément.

- **Pour éviter tout mauvais fonctionnement**, connecter le fil extérieur fourni de la façon illustrée.

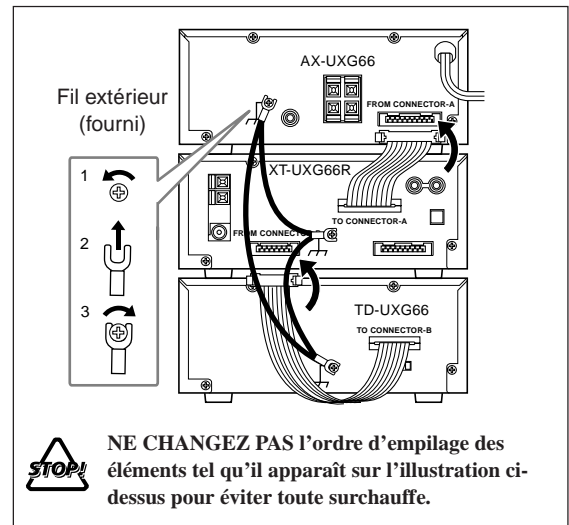

- **Pour connecter les câbles**, poussez au milieu de connecteur jusqu'à ce qu'il s'emboîte dans le connecteur du panneau arrière.
- **Pour déconnecter les câbles**, si nécessaire, tirez sur le connecteur en appuyant des deux côtés. Ne tirez jamais sur le câble lui-même.

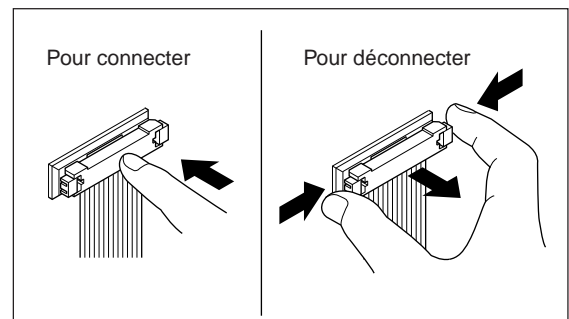

### Lors de la connexion des câbles de commande de la chaîne sur les connecteurs

Assurez-vous de connecter le câble sur le connecteur portant le même nom, comme par exemple "FROM CONNECTOR-A" et "TO CONNECTOR-A."

## Connexion de l'enregistreur de MD XM-G6

Vous pouvez aussi connecter l'enregistreur de MD XM-G6 (non fourni), conçu spécialement pour le UX-G66R. Cet appareil complètera la microchaîne UX-G66R.

Lors de la connexion et de l'utilisation de cet appareil, référez-vous au mode d'emploi qui l'accompagne.

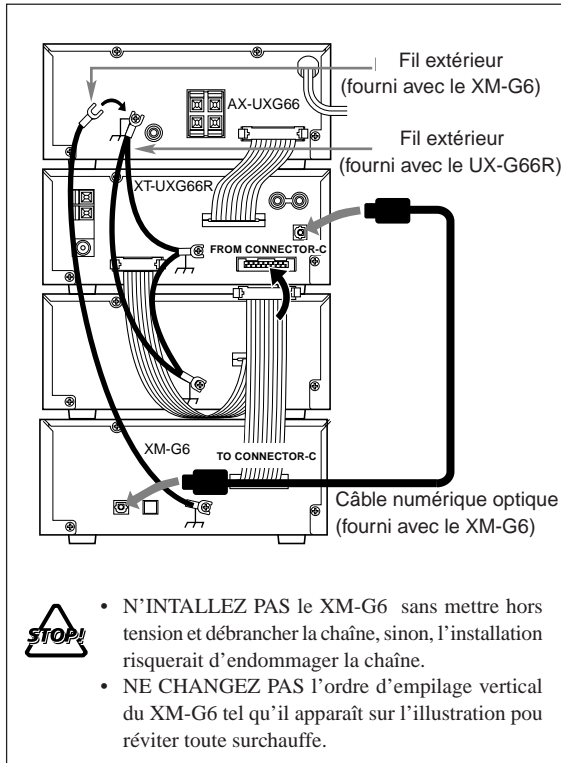

## Connexion d'un système de caisson de grave

Lors de l'utilisation du système de caisson de grave externe JVC, connectez un câble audio entre la prise AX-UXG66's SUB WOOFER OUT et l'entrée de votre système de caisson de grave.

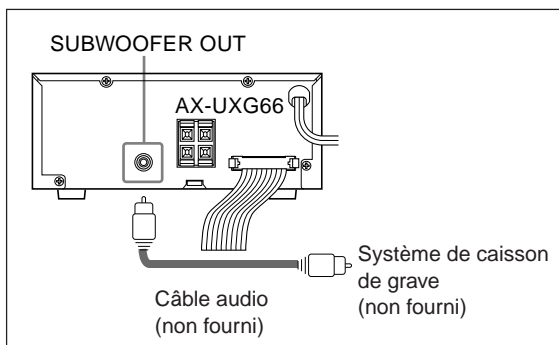

## Connexion des antennes

### Antenne FM fournie

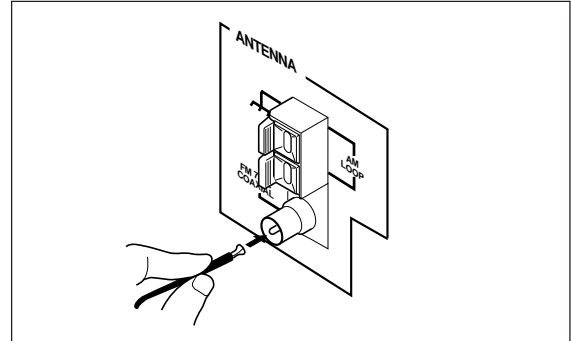

- 1 Connectez l'antenne FM à la prise FM 75 Ω COAXIAL sur le panneau arrière du XT-UXG66R.
- 2 Étendez l'antenne FM.
- 3 Fixez-la dans la position qui offre la meilleure réception possible.



#### A propos de l'antenne FM fournie

L'antenne FM fournie avec cet appareil peut être utilisée temporairement. Si la réception est mauvaise, connectez une antenne FM extérieure.

### Pour connecter une antenne FM extérieure

Avant de la connecter, déconnectez l'antenne FM fournie.

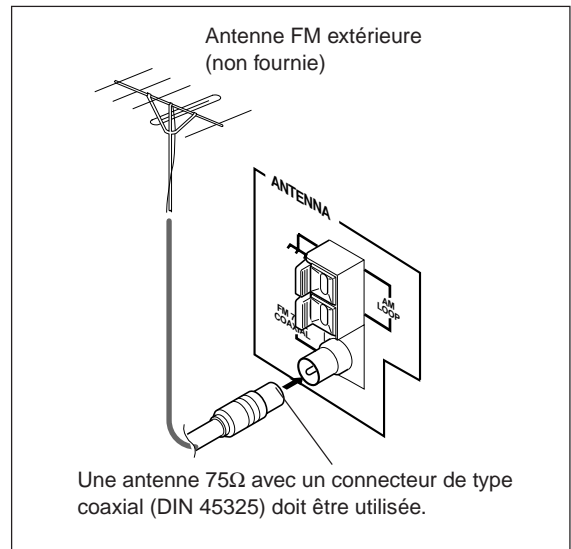

## Antenne AM

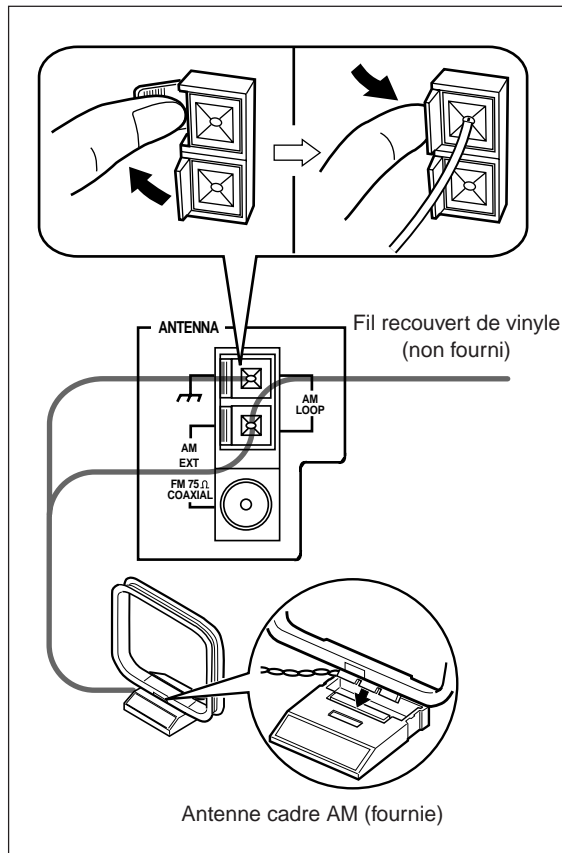

**1** Connectez l'antenne cadre AM aux prises AM LOOP comme montré sur l'illustration.

**2** Tournez l'antenne cadre AM jusqu'à l'obtention de la meilleure réception possible.

### Pour connecter une antenne AM extérieure

Si la réception est mauvaise, connectez un fil recouvert de vinyle à la prise AM EXT et étendez-le horizontalement. (L'antenne cadre AM doit rester connectée.)



#### Pour une meilleure réception FM et AM

- Assurez-vous que les conducteurs de l'antenne ne touchent pas d'autres prises et cordons de connexion.
- Eloignez les antennes des parties métalliques de l'appareil, des cordons de connexion et du cordon d'alimentation.

## Connexion des enceintes

Vous pouvez connecter les enceintes en utilisant les cordons de connexion.

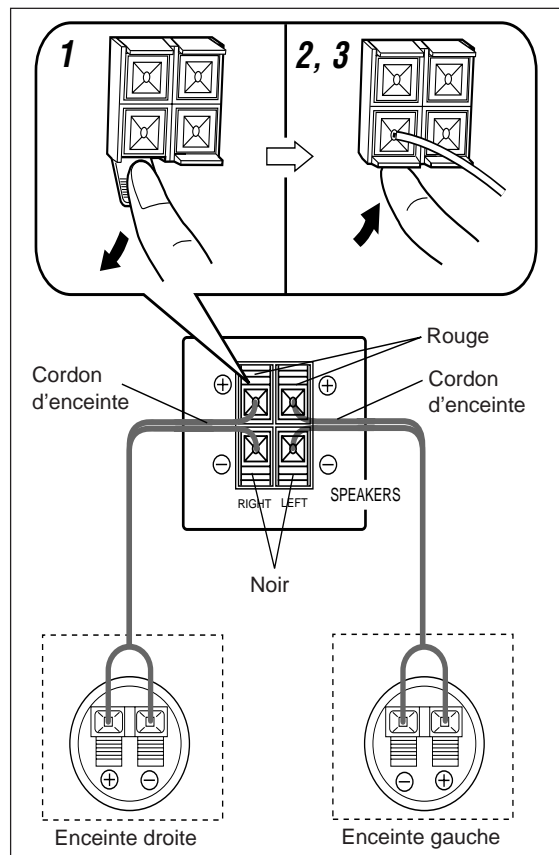

**1** Ouvrez la prise d'enceinte.

**2** Insérez l'extrémité du cordon d'enceinte dans la prise.  
Respectez les polarités des prises d'enceinte: Rouge (+) à rouge (+) et noir (-) à noir (-).

**3** Refermez la prise d'enceinte à l'arrière de l'appareil.



#### Lors de la connexion des cordons d'enceinte

- Assurez-vous de connecter les cordons correctement en suivant l'ordre des étapes ci-dessus.  
Pendant le fonctionnement, une mauvaise connexion ou un court-circuit peut entraîner une mise hors service de protection de l'appareil.
- Utilisez uniquement des enceintes avec la même impédance d'enceinte que celle indiquée sur les prises d'enceintes à l'arrière de l'appareil.

## Connexion d'autres appareils

Vous pouvez connecter les appareils suivants à la chaîne:

- Appareil audio — utilisé uniquement comme appareil de lecture analogique.
- Appareil audio muni d'une prise d'entrée numérique optique — utilisé comme appareil d'enregistrement numérique.

Pour la connexion et l'utilisation de ces appareils, référez-vous aussi aux modes d'emploi qui les accompagnent.

### Pour connecter un appareil audio sans prise de sortie numérique

Connectez les prises de sortie audio de l'autre appareil avec les prises ANALOG IN, en utilisant un câble audio (non fourni).

Assurez-vous que les fiches des câbles audio et les prises du panneau arrière ont les mêmes couleurs: Les fiches et prises blanches pour les signaux audio gauches et les rouges pour les signaux audio droits.



- NE CONNECTEZ PAS les autres appareils quand la chaîne est sous tension.
- NE BRANCHEZ AUCUN appareil sur le secteur avant que les connexions soient terminées.

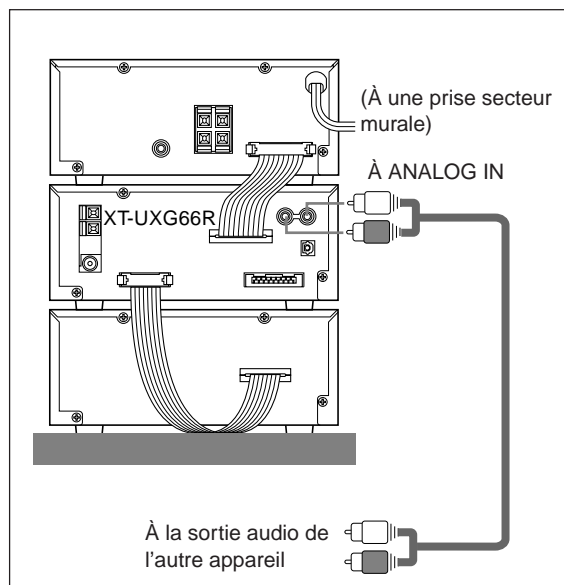

- En utilisant un câble audio (non fourni), connectez les prises de sortie de l'autre appareil avec les prises ANALOG IN.

### Pour connecter un appareil audio muni d'une prise d'entrée numérique optique

En utilisant à la fois un cordon numérique optique (non fourni) et un cordon audio (non fourni), connectez:

- La prise d'entrée numérique optique sur l'autre appareil avec la prise de sortie numérique optique sur la chaîne XT-UXG66R.
- Les prises de sortie audio de l'autre appareil et les prises ANALOG IN.

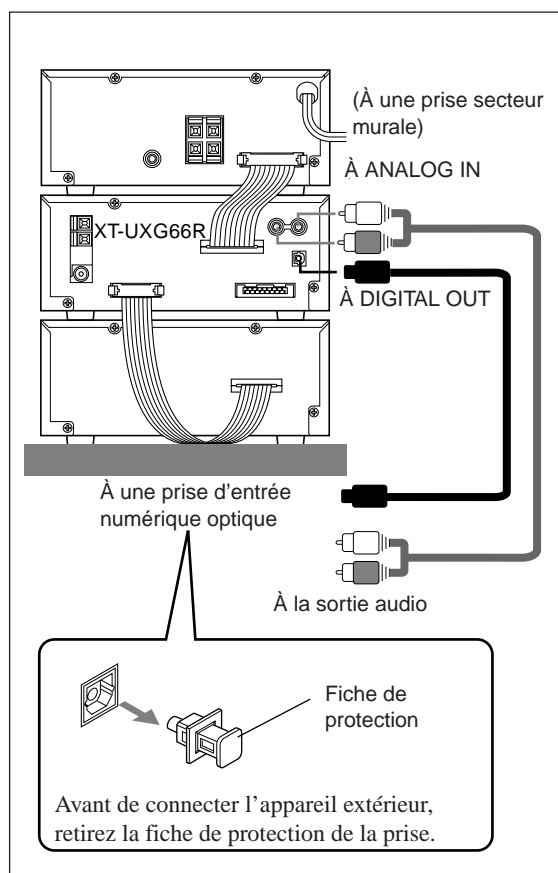

**MAINTENANT SEULEMENT, vous pouvez brancher la chaîne et les autres appareils connectés sur le secteur!**

Quand le cordon d'alimentation secteur est branché sur une prise murale, la chaîne se met en mode d'attente et le témoin STANDBY/ON s'allume en rouge.

# Réglages de base

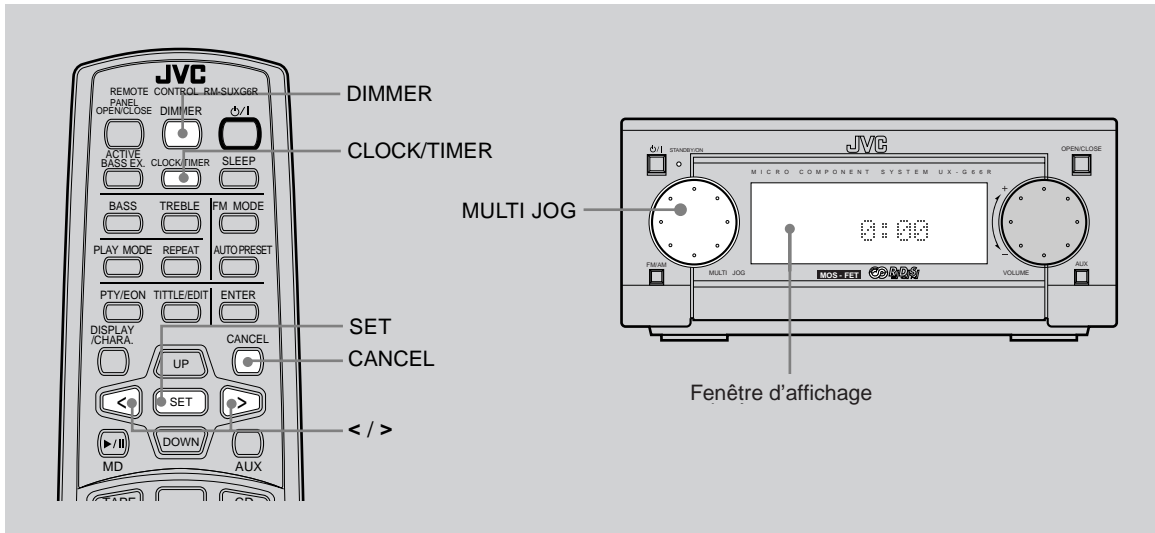

Avant d'utiliser l'appareil, réglez d'abord l'horloge intégrée, ainsi que certains autres réglages de base.

## Réglage de l'horloge

Vous pouvez régler l'horloge que l'appareil soit sous tension ou hors tension (en mode d'attente).

- 1 Appuyez sur **CLOCK/TIMER** sur la télécommande. Le chiffre des heures sur l'affichage principal commence à clignoter.



- 2 Appuyez sur la touche **< / >** sur la télécommande pour ajuster les heures, puis appuyez sur la touche **SET** sur la télécommande (tourner la molette **MULTI JOG** fonctionne aussi).



- Si vous souhaitez corriger les heures après avoir appuyé sur **SET**, appuyez sur la touche **CANCEL**. Le chiffre des heures clignote à nouveau.

- 3 Appuyez sur la touche **< / >** sur la télécommande pour ajuster les minutes, puis appuyez sur la touche **SET** sur la télécommande (tourner la molette **MULTI JOG** fonctionne aussi).



### En cas de coupure de courant

Les réglages de l'horloge sont perdus et celle-ci revient à "0:00".

### Pour ajuster l'horloge à nouveau

Appuyez cinq fois sur **CLOCK/TIMER** jusqu'à ce que le mode de réglage de l'horloge soit choisi.

## Réglage de l'éclairage de l'affichage

Vous pouvez ajuster la luminosité de la fenêtre d'affichage. Chaque fois que vous appuyez sur la touche **DIMMER**, la fenêtre d'affichage s'assombrit et s'éclaire alternativement.

- **Quand la chaîne est hors tension:**

Appuyez sur la touche **DIMMER**, "DISPLAY OFF" apparaît sur la fenêtre d'affichage pendant un instant et l'horloge disparaît.

DISPLAY OFF

Appuyez de nouveau sur la touche, "DISPLAY ON" apparaît sur la fenêtre d'affichage pendant un instant et seule l'horloge est assombrie.

DISPLAY ON

- **Quand la chaîne est sous tension:**

Appuyez sur la touche **DIMMER**, les informations de fonctionnement et les indicateurs de la fenêtre d'affichage s'assombrirent. L'éclairage autour de la molette **MULTI JOG** devient aussi plus sombre que d'habitude. Appuyez de nouveau sur la touche et tout l'éclairage de la fenêtre d'affichage retourne à la normale.



### Réglage de l'assombriement en mode d'attente

Une fois que la chaîne est sous tension, le réglage d'assombriement du mode d'attente n'affecte pas le fonctionnement normal ni les indications de l'affichage.



# Procédures de base

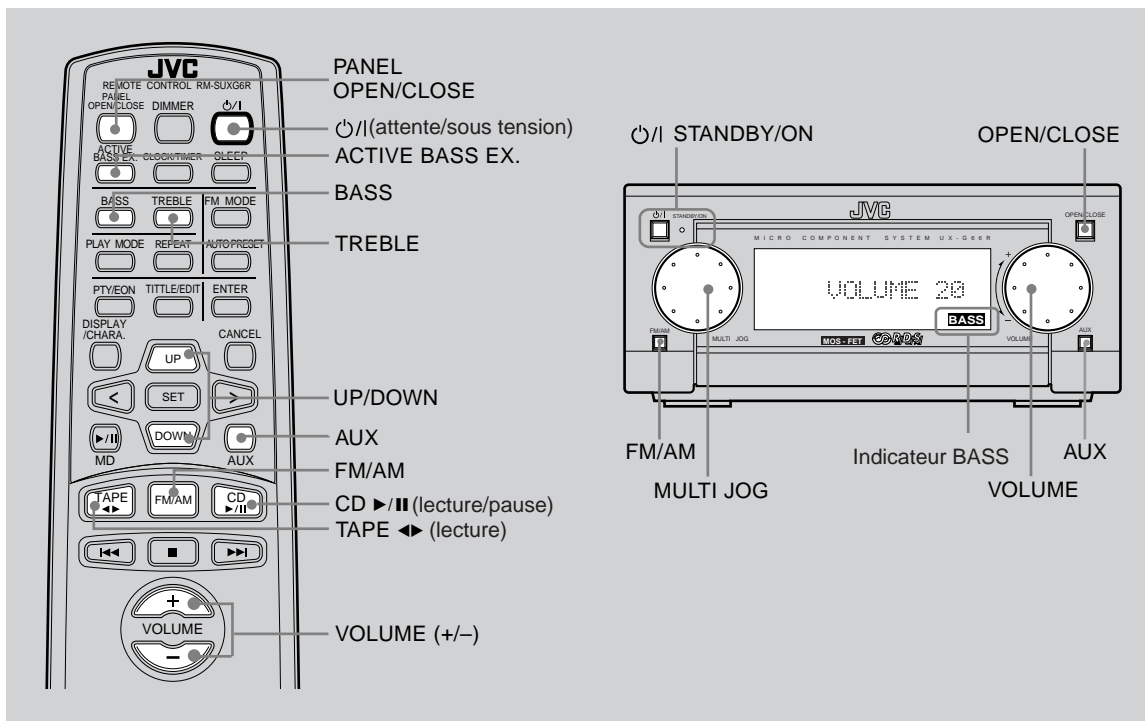

Voici les procédures de base et communes qui s'appliquent à la plupart des opérations de la chaîne UX-G66R.

## Mise sous tension de la chaîne et sélection d'une source

Quand vous appuyez sur une touche de lecture telle que, par exemple, FM/AM, CD ►/|| (lecture/pause) ou TAPE ◀▶ (lecture), la chaîne se met automatiquement sous tension et le témoin STANDBY/ON s'allume en vert.

### Lecture monotouche

Si un CD ou une cassette est en place ou si la dernière station accordée est accessible, la chaîne commence à reproduire cette source.

Pour choisir l'appareil extérieur comme source, appuyez sur la touche MD ►/|| (lecture/pause) ou AUX de façon que la chaîne se mette automatiquement sous tension.

### Utilisation de la touche ◻/|

- Pour mettre la chaîne sous tension sans reproduire une source, appuyez sur la touche ◻/| de façon que le témoin STANDBY/ON s'allume en vert.
- Pour mettre la chaîne hors tension (en mode d'attente), appuyez de nouveau sur la touche ◻/| de façon que le témoin STANDBY/ON s'allume en rouge.

Une petite quantité de courant est consommée quand la chaîne est en mode d'attente.

- Pour faire des économies d'énergie, utilisez la fonction d'assombrissement (voir page 10).
- Pour mettre l'appareil complètement hors tension, débranchez le cordon d'alimentation secteur de la prise secteur murale. Le témoin STANDBY/ON s'éteint.



### Quand vous débranchez le cordon d'alimentation secteur ou si une coupure de courant se produit

L'horloge est réinitialisée immédiatement sur "0:00", et toutes les stations préregistrées du tuner sont effacées en quelques jours.

## Ajustement du volume

Vous ne pouvez ajuster le niveau de volume que quand la chaîne est sous tension.

- Tournez la molette VOLUME dans le sens des aiguilles d'une montre pour augmenter le volume ou dans le sens contraire pour le diminuer.
- Lors de l'utilisation de la molette VOLUME, une rotation rapide change le volume rapidement tandis qu'une rotation lente change le volume niveau par niveau.



- Lors de l'utilisation de la télécommande, appuyez sur la touche VOLUME + pour augmenter le volume ou appuyez sur la touche VOLUME – pour le diminuer.

Le niveau de volume (entre 0 et 50) apparaît dans la fenêtre d'affichage de la façon suivante:

VOLUME 20



#### Pour une écoute privée

Connectez un casque d'écoute à la prise PHONES. Aucun son ne sort des enceintes. Assurez-vous de baisser le volume avant de connecter le casque d'écoute ou de le mettre sur vos oreilles.

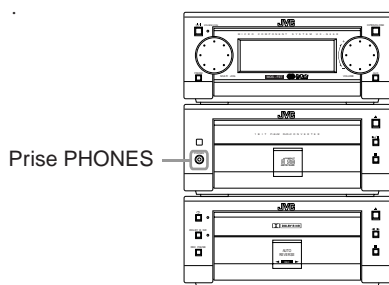

NE METTEZ PAS l'appareil hors tension (en mode d'attente) avec le volume réglé sur un niveau très élevé; sinon, la soudaine déflagration sonore se produisant lors de la mise sous tension ou le démarrage d'une source pourrait endommager votre ouïe, vos enceintes ou votre casque d'écoute. N'OUBLIEZ PAS que vous ne pouvez pas ajuster le niveau du volume quand l'appareil est en mode d'attente.

## Renforcement des graves

La richesse et la plénitude des graves est maintenue quel que soit le niveau du volume.

Vous pouvez utiliser cet effet uniquement lors de l'écoute d'une source.

- **Pour activer l'effet**, appuyez sur la touche ACTIVE BASS EX. sur la télécommande. L'indicateur s'allume sur la fenêtre d'affichage.
- **Pour annuler l'effet**, appuyez de nouveau sur la touche de façon que l'indicateur s'éteigne.

## Ajustement des graves et des aigus

Vous pouvez ajuster les graves et les aigus avec la télécommande, selon vos préférences et l'acoustique environnante.

Vous pouvez utiliser cet effet uniquement lors de l'écoute d'une source.

### Pour ajuster les graves

#### 1 Appuyez sur la touche BASS.

Le réglage du niveau actuel apparaît de la façon suivante:

BASS +3

Pour sortir du réglage du niveau, appuyez de nouveau sur la touche.

#### 2 Appuyez sur la touche UP/DOWN pour ajuster le niveau.

- Appuyez sur la touche UP pour augmenter le niveau des graves.
- Appuyez sur la touche DOWN pour diminuer le niveau des graves.

Les graves peuvent être ajustés sur sept niveaux de -3 à +3 en passant par 0 (le niveau "0" ne produit aucun effet).

Pour annuler l'effet, ajustez le niveau sur "0".

### Pour ajuster les aigus

#### 1 Appuyez sur la touche TREBLE.

Le réglage du niveau actuel apparaît de la façon suivante:

TREBLE -2

Pour sortir du réglage du niveau, appuyez de nouveau sur la touche.

#### 2 Appuyez sur la touche UP/DOWN pour ajuster le niveau.

- Appuyez sur la touche UP pour augmenter le niveau des aigus.
- Appuyez sur la touche DOWN pour diminuer le niveau des aigus.

Les aigus peuvent être ajustés sur sept niveaux de -3 à +3 en passant par 0 (le niveau "0" ne produit aucun effet).

Pour annuler l'effet, ajustez le niveau sur "0".

## Utilisation du panneau coulissant

Vous pouvez utiliser le panneau coulissant pour accéder aux fonctions avancées offertes par la microchaîne UX-G66R.

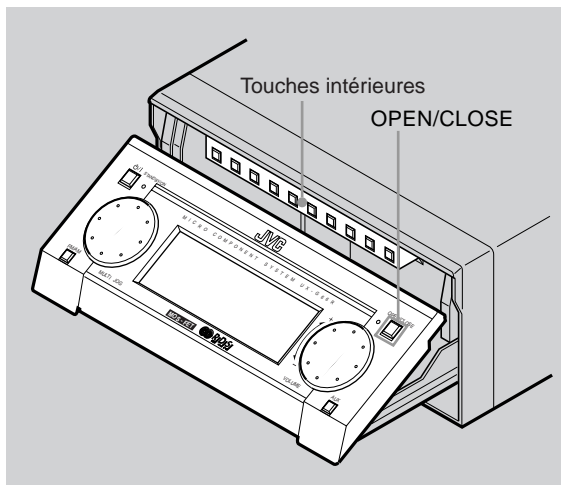

- Appuyez sur la touche OPEN/CLOSE sur le panneau avant (ou sur la touche PANEL OPEN/CLOSE sur la télécommande).  
Le panneau coulissant s'ouvre découvrant les touches intérieures donnant l'accès à des fonctions supplémentaires.
- Appuyez de nouveau sur la touche OPEN/CLOSE.  
Le panneau coulissant se ferme automatiquement cachant les 10 touches intérieures.

Chaque fois que vous appuyez sur la touche, le panneau coulissant s'ouvre et se ferme répétitivement.

Les touches derrière le panneau coulissant permettent de commander divers réglages tels que la lecture, l'enregistrement et les modes de préréglage de chaque source. Pour plus de détails, référez-vous aux chapitres concernant l'élément particulier.



### Quand l'appareil est mis hors tension

Après avoir appuyé sur la touche , la chaîne referme automatiquement le panneau coulissant de même que les autres plateaux de CD ou de cassette s'il sont ouverts.

## Écoute d'un appareil extérieur

Vous pouvez écouter un appareil extérieur tel qu'un enregistreur de MD, un magnéto ou un autre appareil. Assurez-vous d'abord que l'appareil extérieur est connecté correctement à la chaîne (voir page 7 et 9). Pour le fonctionnement de l'appareil, référez-vous à son mode d'emploi.

### 1 Appuyez sur AUX pour choisir une source extérieure.

- Pour reproduire un appareil audio sans prise de sortie numérique optique, choisissez AUX de façon que les informations suivantes apparaissent sur la fenêtre d'affichage.

AUX

### 2 Démarrez la lecture sur l'appareil extérieur.

### 3 Ajustez le niveau de volume sur le niveau souhaité.

### 4 Appliquez d'autres effets sonores si vous souhaitez.

# Écoute d'une émission FM ou AM

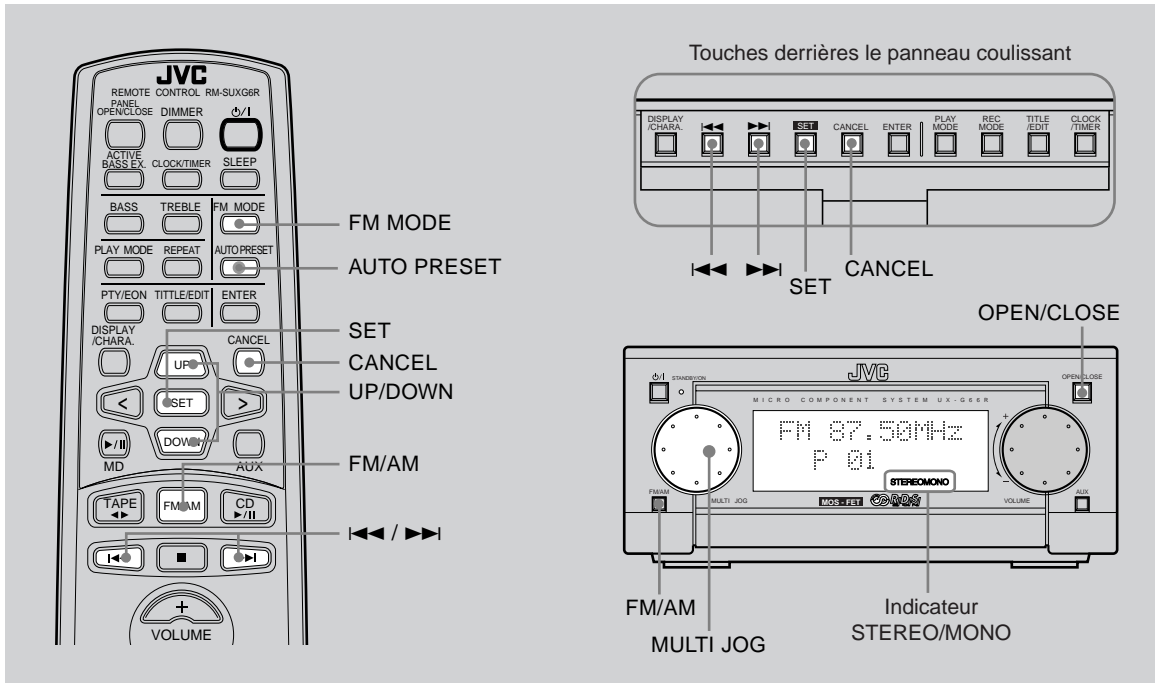

Vous pouvez accorder des stations FM et AM (PO/GO) manuellement, automatiquement et utiliser la fonction de présélections des stations.

## Accord d'une station

### 1 Appuyez sur la touche FM/AM.

La chaîne se met automatiquement sous tension et accorde la dernière station (FM ou AM — PO/GO) écoutée. Sur la fenêtre d'affichage, les informations suivantes apparaissent.

FM 87.50MHz  
P 01 — Numéro de présélections

- Chaque fois que vous appuyez sur la touche, la bande alterne entre Fm et Am.
- Si une émission de la bande FM est diffusée en stéréo, l'indicateur STEREO s'allume.

### 2 Choisissez une station en utilisant une des trois méthodes suivantes.

- **Accord manuel**  
 Ouvrez le panneau coulissant et appuyez sur **◀◀ / ▶▶** (fréquences inférieures/supérieures) pour changer les fréquences étapes par étapes jusqu'à ce que vous trouviez la station souhaitée.

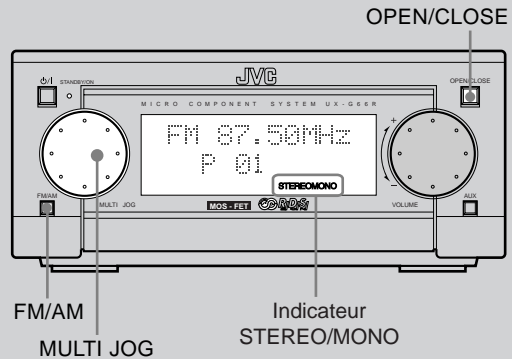
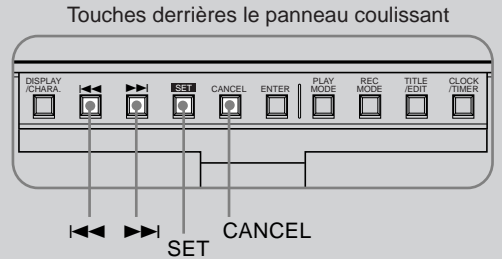

#### • Accord automatique

Ouvrez le panneau coulissant et maintenez pressée **◀◀ / ▶▶** (fréquences inférieures/supérieures) pendant une seconde ou plus pour démarrer la recherche des stations jusqu'à ce qu'une station de signal suffisamment fort soit accordée.

#### • Accord d'une station présélectée

Tournez la molette MULTI JOG dans le sens des aiguilles d'une montre pour augmenter le numéro de présélection ou dans le sens contraire pour le diminuer jusqu'à ce que vous ayez trouvé la station souhaitée.



#### Utilisation de la télécommande:

La touche **UP/DOWN** sur la télécommande a la même fonction que la molette **MULTI JOG** sur le panneau avant.



#### Station présélectée

Vous ne pourrez pas utiliser cette fonction jusqu'à ce que le présélection des stations soit terminé. Dans certains cas, des tests de fréquences ont été déjà mémorisés lors de l'examen de la fonction de présélection en usine. Ce n'est pas un mauvais fonctionnement.

## Préréglage des stations

Vous pouvez préréglager un maximum de 30 stations FM et 15 stations AM (PO/GO) en mémoire à l'aide de deux méthodes: préréglage manuel/automatique.

- Il y a une durée limite pour réaliser les étapes suivantes. Si le réglage est annulé avant la fin, recommencez de l'étape 1.

### Pour préréglager des stations manuellement— Préréglage manuel.

- 1 Appuyez sur **◀◀ / ▶▶** (fréquences inférieures/supérieures) pour accorder la station souhaitée manuellement.

FM 87.50MHz

- 2 Appuyez sur la touche **SET**.  
"SET" apparaît sur la fenêtre d'affichage pendant un instant (non clignotant).

SET

- Notez que si l'indication "SET" disparaît, la procédure est annulée.

- 3 Tournez la molette **MULTI JOG** ou appuyez répétitivement sur la touche **UP/DOWN** pour choisir un numéro de canal préréglé entre 1 et 30 pour une station FM et entre 1 et 15 pour une station AM.

FM 87.50MHz  
P 02

- Notez que si le canal choisi "02" disparaît, la procédure de préréglage est annulée.

- 4 Appuyez de nouveau sur la touche **SET**.  
"STORED" apparaît sur la fenêtre d'affichage pendant un instant.

STORED

- 5 La station accordée à l'étape 1 est maintenant mémorisée dans le canal préréglé choisi à l'étape 3.

FM 87.50MHz  
P 02



Mémoriser une nouvelle station sur un numéro de canal utilisé efface la station précédente.

### Pour préréglager les stations automatiquement— Préréglage automatique

Vous pouvez préréglager automatiquement 30 stations FM et 15 stations AM (PO/GO). Les numéros de préréglage sont affectés au fur et à mesure que les stations sont trouvées, en commençant par la plus basse fréquence et en allant vers la plus haute fréquence.

Sur la télécommande uniquement:

- 1 Appuyez sur la touche **FM/AM** pour choisir la bande souhaitée.
- 2 Maintenez pressée la touche **AUTO PRESET** sur la télécommande pendant plus de deux secondes. La chaîne commence automatiquement la recherche en continu des stations de signal suffisamment fort et les mémorise les unes après les autres comme dans l'exemple ci-après:

FM 91.25MHz  
↓  
P 01  
↓  
FM 95.75MHz  
↓  
P 02



Quand vous débranchez le cordon d'alimentation secteur ou si une coupure de courant se produit Les stations préréglées sont effacées en quelques jours. Si cela se produit, préréglez à nouveau les stations.

### Pour changer le mode de réception FM

- Si une station FM est difficile à recevoir ou parasitée, appuyez sur la touche **FM MODE** sur la télécommande de façon que l'indicateur **MONO** s'allume sur la fenêtre d'affichage. La réception est améliorée.
- **Pour rappeler l'effet stéréo**, appuyez de nouveau sur la touche **FM MODE** de façon que l'indicateur **STEREO** s'allume sur la fenêtre d'affichage. En mode stéréo, vous pouvez entendre le son stéréo quand une émission est diffusée en stéréo.

# Réception d'une station FM avec RDS

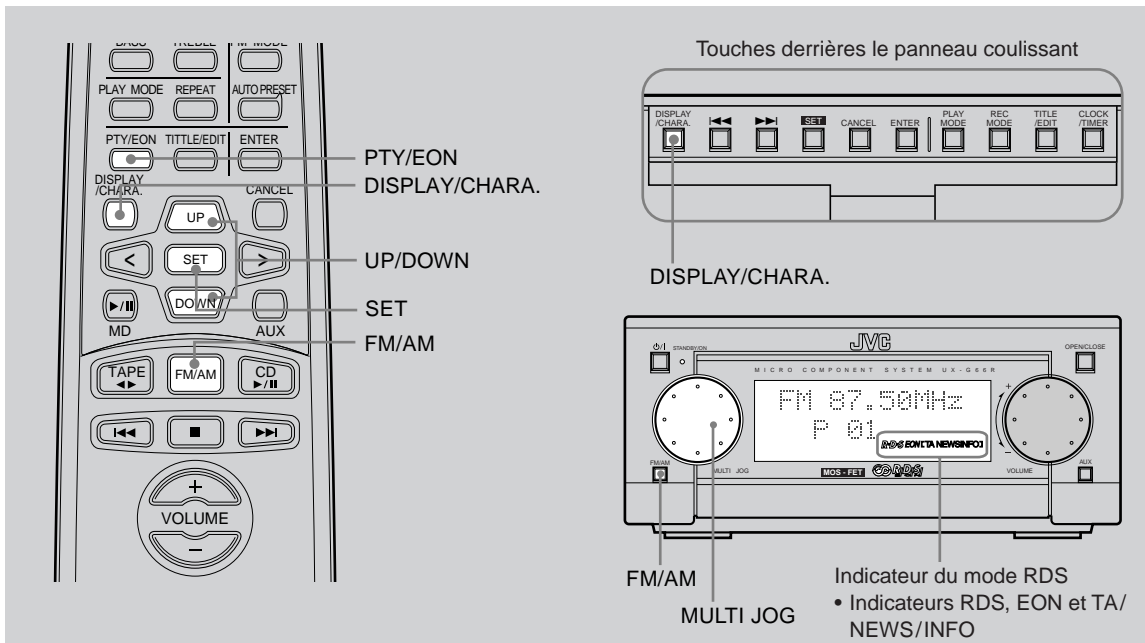

Le RDS permet aux stations FM d'envoyer un signal additionnel en même temps que les signaux des émissions ordinaires. Par exemple, les stations envoient leur nom, de même que des informations à propos du type de programmes qu'elles diffusent, comme du sport, de la musique, etc.

Lors de l'accord d'une station FM offrant le service RDS, l'indicateur RDS s'allume sur l'affichage. Vous pouvez recevoir les types de programme suivants.

## PS (Nom de la station):

Montre le nom habituellement utilisé de la station.

## PTY (Type de programme):

Montre le type d'émissions diffusées.

## RT (Radio Texte):

Montre les messages-texte que la station envoie.

## EON (Information étendue aux autres réseaux):

Offre des informations à propos des types de programmes envoyés par les autres stations RDS que la station accordée.



### Quelques informations supplémentaires à propos du RDS

- Toutes les stations FM n'offrent pas des signaux RDS ni n'offrent le même service. En cas de doute, consultez les stations radio locale pour avoir plus de détails sur les services RDS de votre région.
- Le RDS peut ne pas fonctionner correctement si la station reçue ne transmet pas le signal correctement ou si le signal est trop faible.

## Changement de l'information RDS

Vous pouvez voir l'information RDS sur l'affichage lors de l'écoute d'une station FM.

- Les opérations RDS ne peuvent être effectuées qu'à partir de la télécommande sauf pour la touche DISPLAY/CHARA.

### Appuyez répétitivement sur la touche DISPLAY/CHARA. pendant l'écoute d'une station FM.

Chaque fois que vous appuyez sur la touche, l'affichage change comme suit:

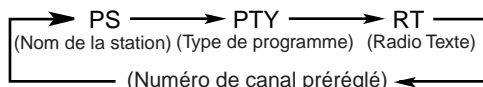

### Si aucun signal PS, PTY, ou RT n'est envoyé par une station

"NO PS", "NO PTY" ou "NO RT" apparaît sur l'affichage principal.

### Si l'appareil prend du temps pour afficher les informations RDS reçues d'une station

"PS", "PTY", ou "RT" peut apparaître sur l'affichage.

## Recherche d'émissions par code PTY (Recherche PTY)

Un des avantages du RDS est que vous pouvez localiser un type de programme particulier en spécifiant le code PTY.

- La recherche PTY ne fonctionne qu'avec les stations préréglées.
- Il y a un temps limite pour effectuer les étapes suivantes. Si le réglage est annulé avant que vous ne terminiez, recommencez à partir de l'étape 1.

Pour rechercher un programme, utilisez la télécommande.

### 1 Appuyez sur la touche PTY/EON sur la télécommande pendant l'écoute d'une station FM.

“SELECT PTY” apparaît et commence à clignoter sur la fenêtre d'affichage.



### 2 Appuyez répétitivement sur la touche UP/DOWN pour choisir un code PTY pendant que “SELECT PTY” clignote.

Chaque fois que vous appuyez sur la touche, le code PTY change comme suit (référez-vous aussi à la liste page 19):

News ⇄ Affaires ⇄ Info ⇄ Sport ⇄ Educate ⇄  
Drama ⇄ Culture ⇄ Science ⇄ Varied ⇄ Pop  
M ⇄ Rock M ⇄ Easy M ⇄ Light M ⇄ Classics  
⇄ Other M ⇄ Weather ⇄ Finance ⇄ Children  
⇄ Social ⇄ Religion ⇄ Phone In ⇄ Travel ⇄  
Leisure ⇄ Jazz ⇄ Country ⇄ Nation M ⇄ Oldies  
⇄ Folk M ⇄ Document ⇄ Test ⇄ Alarm! ⇄  
(retour au début)

### 3 Appuyez sur la touche SET pour entrer le code PTY.

Pendant la recherche, “SEARCH” apparaît sur la fenêtre d'affichage.

L'appareil fait une recherche parmi les 30 stations FM préréglées, s'arrête quand il en a une du type choisi et accorde cette station.

- **Pour continuer la recherche après le premier arrêt:**  
Appuyez de nouveau sur la touche SET pendant que les indications sur l'affichage clignent.  
Si aucune émission n'est trouvée, “NOT FOUND” apparaît sur l'affichage et l'appareil retourne à la dernière station reçue.
- **Pour arrêter la recherche à n'importe quel moment:**  
Appuyez sur la touche PTY/EON pendant la recherche.

## Commutation temporaire sur le type d'émission de votre choix

La fonction EON permet à l'appareil de commuter temporairement sur un type d'émission de votre choix (News, TA, et/ou Info) à partir d'une différente station sauf quand vous écoutez une station non-RDS — certaines stations FM et les stations AM (PO/GO).

- L'indicateur EON s'allume lors de la réception d'une station avec un code EON.
- La fonction EON ne fonctionne qu'avec les stations préréglées.

Pour mettre en service la fonction EON, utilisez la télécommande:

### 1 Appuyez sur la touche PTY/EON.

Le dernier type de donnée choisi et “SELECT EON” apparaissent, clignotant sur la fenêtre d'affichage.



### 2 Appuyez répétitivement sur la touche UP/DOWN pour choisir le type de donnée EON souhaité.

Chaque fois que vous appuyez sur la touche, le type de donnée EON change comme suit:

(Pas d'indication) → TA → News → Info → TA  
News → News Info → TA Info → TA News Info →  
(retour au début)

**TA:** Informations routières

**News:** Informations

**Info:** Émission dont le but est de donner des conseils dans le sens le plus large possible.

### 3 Appuyez sur la touche SET pour entrer le type de donnée EON.

Le système RDS commute en mode d'attente de réception EON pour recevoir le type de donnée souhaité.

Quand le programme est terminé, l'indicateur du code PTY reçu s'arrête de clignoter et reste allumé, mais la fonction EON reste en service.

### • Pour annuler la fonction EON:

Appuyez de nouveau sur la touche PTY/EON de façon que l'indicateur la touche TA/News/Info s'éteigne.

**Comment fonctionne la fonction EON****CAS 1****S'il n'y a pas de station diffusant le type d'émission choisi**

L'appareil continue à diffuser la station actuelle.



Quand une station commence à diffuser le type d'émission que vous avez choisi, l'appareil commute automatiquement sur cette station. L'indicateur du code PTY reçu clignote.



Quand l'émission est terminée, "EON END" apparaît sur l'affichage principal et l'appareil retourne à la station précédemment accordée, mais la fonction EON reste en service.

**CAS 2****S'il y a une station diffusant le type d'émission que vous avez choisi**

L'appareil accorde cette station. L'indicateur du code PTY reçu clignote.



Quand l'émission est terminée, "EON END" apparaît sur l'affichage principal et l'appareil retourne à la station précédemment accordée, mais la fonction EON reste en service.

**CAS 3****Si la station FM que vous écoutez diffuse le type d'émission que vous avez choisi**

L'appareil continue à recevoir cette station mais l'indicateur du code PTY reçu clignote.



Quand l'émission est terminée, l'indicateur du code PTY reçu s'arrête de clignoter et reste allumé, mais la fonction EON reste en service.

**Quelques informations supplémentaires à propos de la fonction EON**

- Les données EON envoyées par certaines stations peuvent ne pas être compatibles avec cet appareil.
- Lors de l'écoute d'une émission accordée par la fonction EON, la station ne change pas même si une autre station commence à diffuser une émission du même type EON.
- Lors de l'écoute d'une émission accordée par la fonction EON, vous ne pouvez utiliser que les touches PTY/EON et DISPLAY/CHARA. parmi les touches de commande du tuner.
- Si la station alterne par intermittence entre la station accordée par la fonction EON et la station actuelle ("WAITING" clignote sur l'affichage principal), appuyez sur la touche PTY/EON pour annuler la fonction EON.  
Si vous n'appuyez pas sur cette touche, l'appareil accorde finalement la station actuelle et l'indication du type de donnée EON clignotant sur l'affichage disparaît.

**Description des codes PTY:**

<b>News:</b>	Informations.
<b>Affairs:</b>	Emissions d'actualité prolongeant les informations — débats ou analyses.
<b>Info:</b>	Emissions dont le but est de donner des conseils dans le sens le plus large.
<b>Sport:</b>	Emissions concernant tous les aspects du sport.
<b>Educate:</b>	Emissions éducatives.
<b>Drama:</b>	Feuilletons radiophoniques et séries.
<b>Culture:</b>	Emissions concernant tous les aspects de la culture nationale ou régionale, y-compris la langue, le théâtre, etc.
<b>Science:</b>	Emissions concernant la science et la technologie.
<b>Varied:</b>	Utilisé principalement pour les émissions à base de conversation comme les jeux radiophoniques et les interviews de personnalités.
<b>Pop M:</b>	Musique commerciale des succès populaires actuels.
<b>Rock M:</b>	Musique rock.
<b>Easy M:</b>	Musique contemporaine actuelle considérée comme étant "facile à écouter."
<b>Light M:</b>	Musique instrumentale et vocale ou chorale.
<b>Classics:</b>	Représentation d'œuvres orchestrales majeures, de symphonies, de musique de chambre, etc.
<b>Other M:</b>	Musique n'appartenant à aucune des autres catégories.
<b>Weather:</b>	Prévisions météorologiques.

<b>Finance:</b>	Marché des titres, commerce, etc.
<b>Children:</b>	Emissions pour les jeunes.
<b>Social:</b>	Emissions à propos de sociologie, histoire, géographie, psychologie et société.
<b>Religion:</b>	Emissions religieuses.
<b>Phone In:</b>	Emissions faisant intervenir des personnes du public donnant leurs impressions, soit par téléphone ou directement.
<b>Travel:</b>	Informations sur les voyages.
<b>Leisure:</b>	Emissions à propos des loisirs.
<b>Jazz:</b>	Musique de jazz.
<b>Country:</b>	Chansons originaires ou prolongeant la musique traditionnelle des états américains du sud.
<b>Nation M:</b>	Musiques populaire actuelle d'un pays ou d'une région dans la langue nationale.
<b>Oldies:</b>	Musiques de la période appelée "l'âge d'or" de la musique populaire.
<b>Folk M:</b>	Musiques ayant leurs racines dans la culture musicale d'un pays particulier.
<b>Document:</b>	Emissions reposant sur des faits, présentées avec un style d'investigation.
<b>Test:</b>	Utilisé lors du test des équipements d'urgence ou des récepteurs.
<b>Alarm!:</b>	Annonces d'urgence.

**La classification des codes PTY pour certaines stations FM peut être différente de la liste ci-dessus.**



# Lecture d'un CD

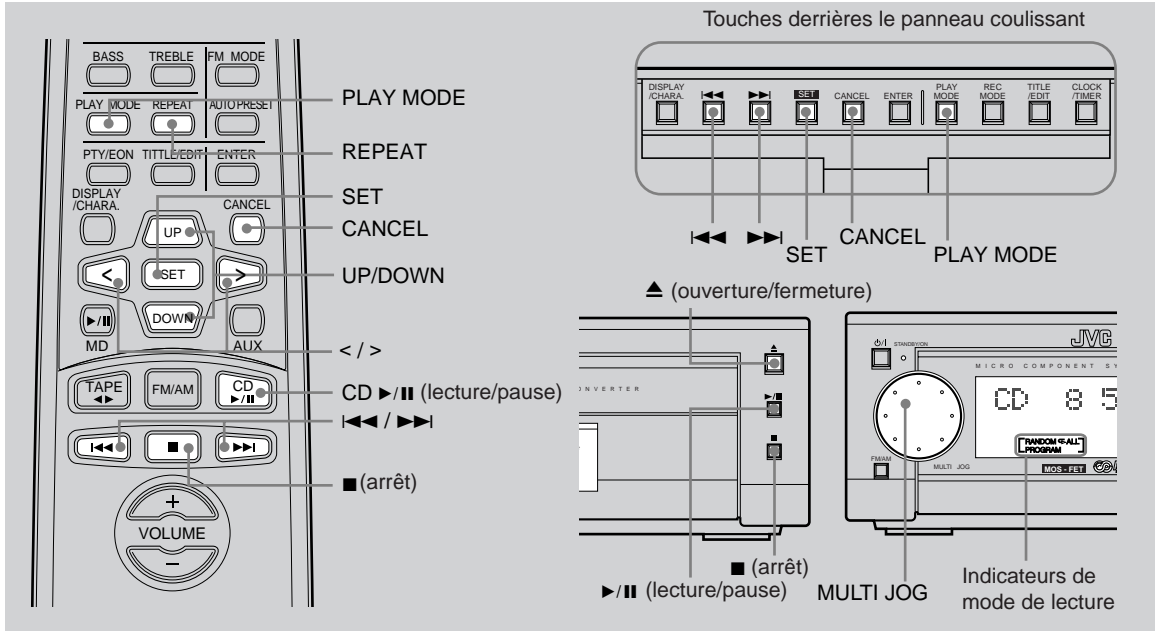

Vous pouvez utiliser la lecture normale, programmée, aléatoire ou répétée.

- Lors de l'utilisation des touches derrière le panneau coulissant, appuyez sur la touche OPEN/CLOSE sur la chaîne AX-UXG66 pour ouvrir d'abord le panneau coulissant.
- Lors de l'utilisation de la télécommande, appuyez d'abord sur la touche CD ►/|| (lecture/pause) puis sur la touche ■ (arrêt).

## Lecture du disque en entier — Lecture normale

### 1 Appuyez sur ▲ (ouverture/fermeture) sur le lecteur CD.

La chaîne se met automatiquement sous tension et le plateau de disque sort.

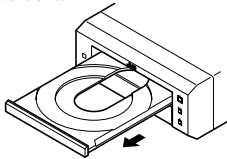

### 2 Placez un disque correctement sur le cercle du plateau de disque avec la face de l'étiquette dirigée vers le haut.

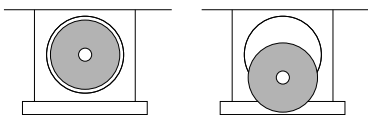

- Lors de l'utilisation d'un CD de 8 cm, placez-le sur le cercle intérieur du plateau de disque.



- N'ESSAYEZ PAS d'ouvrir ou de fermer le plateau à CD à la main car cela pourrait l'endommager.
- NE PLACEZ aucun objet étranger sur le plateau.
- N'EMPÊCHEZ PAS le plateau de s'ouvrir ou de se refermer, cela pourrait endommager l'appareil.

### 3 Appuyez de nouveau sur la touche ▲ (ouverture/fermeture).

Le plateau de disque se ferme et les informations apparaissent les unes après les autres de la façon suivante.

```

CD  CLOSE
  ↓
CD  READING
  ↓
CD  8  58:34
  
```

Nombre total de pages    Durée totale de lecture

- Si le plateau est refermé alors qu'aucun CD n'est en place, "CD NO DISC" apparaît.



Si vous appuyez directement sur la touche ►/|| (lecture/pause), la chaîne commence la lecture du CD immédiatement.

#### 4 Appuyez sur la touche ►/|| (lecture/pause) sur le lecteur CD.

Toutes les plages du CD sont reproduites les unes après les autres et la lecture s'arrête quand la dernière plage a été reproduite.

CD 1 0:01

- **Pour arrêter la lecture momentanément**, appuyez sur la touche ►/|| (lecture/pause) sur le lecteur de CD. La durée de lecture clignote sur la fenêtre d'affichage.

CD 5 30:34

- **Pour reprendre la lecture**, appuyez de nouveau sur la touche ►/|| (lecture/pause). La lecture reprend à partir du point où elle a été arrêtée momentanément.

#### 5 Appuyez sur la touche ■ (arrêt) pour arrêter la lecture du CD.

Les informations sur le CD apparaissent sur la fenêtre d'affichage.

CD 0 58:34

Nombre total de plages

Durée totale de lecture

#### 6 Appuyez sur ▲ (ouverture/fermeture) sur le lecteur CD pour retirer le CD.

- Appuyer directement sur ▲ (ouverture/fermeture) pendant la lecture arrête la lecture du CD et ouvre le plateau de CD.

### Recherche et saut de plages

Lors de la lecture d'un CD, vous pouvez réaliser les opérations suivantes.

#### Pour rechercher et sauter à un point particulier sur une plage.

Pendant la lecture, **maintenez pressée** la touche ◀◀ / ▶▶ pour rechercher le passage souhaité d'une plage:

- Maintenez pressée la touche ▶▶: Avance rapide dans la plage.
- Maintenez pressée la touche ◀◀: Retour rapide dans la plage.



La touche UP/DOWN sur la télécommande peut aussi être utilisée pour la recherche ou le saut de plages.

#### Pour aller à une autre plage

Avant ou pendant la lecture, **appuyez** répétitivement sur la touche ◀◀ / ▶▶:

- Appuyez sur la touche ▶▶: Sautez au début de la ou des plages suivantes.
- Appuyez sur la touche ◀◀: Retournez au début de la plage en cours ou des plages précédentes.

Tourner la molette MULTI JOG dans le sens des aiguilles d'une montre change aussi les plages vers l'avant rapidement, tandis que la tourner dans le sens contraire change les plages dans l'ordre inverse rapidement.



La touche < / > sur la télécommande peut aussi être utilisée pour la recherche et le saut de plages.

### Programmation de l'ordre de lecture des plages — Lecture programmée

Vous pouvez arranger l'ordre dans lequel les plages sont reproduites. Vous pouvez programmer 32 plages au maximum.

#### 1 Mettez un CD en place.

- SI la source actuelle n'est pas le lecteur de CD, appuyez sur la touche ►/|| (lecture/pause) sur le lecteur CD puis sur la touche ■ (arrêt) avant de passer à l'étape suivante.

#### 2 Appuyez répétitivement sur la touche PLAY MODE jusqu'à ce que "CD PROGRAM" apparaisse sur la fenêtre d'affichage.

CD PROGRAM

- Chaque fois que vous appuyez sur la touche, les indicateurs du mode de lecture changent comme suit:

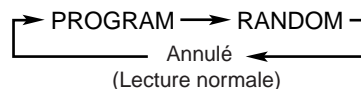

#### 3 Tournez la molette MULTI JOG pour choisir un numéro de plage à programmer (les touches < / > peuvent aussi être utilisées).

CD 1 P .....

Numéro de plage

Numéro de programme

#### 4 Appuyez sur la touche SET pour programmer le numéro de plage.

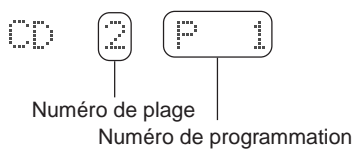

Dans cet exemple, la plage numéro 2 est mémorisée dans le numéro de programmation 1, et juste après la durée totale de lecture des plages programmées apparaît sur la fenêtre d'affichage de la façon suivante:

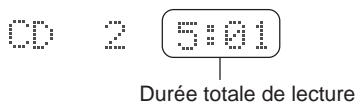

#### 5 Répétez les étapes 3 et 4 pour programmer d'autres plages, jusqu'à un maximum de 32.



- Si vous essayez de programmer une 33e plage, "MEMORY FULL" apparaît sur la fenêtre d'affichage et votre entrée est ignorée.
- Si la durée totale de lecture des plages programmées dépasse 99 minutes et 59 secondes "--:--" apparaît sur la fenêtre d'affichage.

#### 6 Appuyez sur la touche ►/II (lecture/pause) sur le lecteur CD.

Les plages programmées sont reproduites dans l'ordre que vous avez programmé.

- Les autres opérations du lecteur de CD sont les mêmes que pour la lecture normale.

#### 7 Appuyez sur la touche ■ (arrêt) pour quitter la lecture programmée.

- Quand la lecture programmée est terminée, le lecteur de CD s'arrête automatiquement.

#### Pour vérifier le contenu du programme

Avant de reproduire le CD, vous pouvez vérifier le contenu du programme en utilisant les touches ◀◀ / ▶▶.

Appuyez sur ▶▶:

Montre les plages programmées dans l'ordre du programme.

Appuyez sur les touches ◀◀:

Les montre dans l'ordre inverse.

#### Pour modifier le programme

Avant de reproduire le CD, vous pouvez effacer la dernière plage programmée en appuyant sur la touche CANCEL. Chaque fois que vous appuyez sur la touche, la dernière plage programmée est effacée du programme.

##### • Pour ajouter de nouvelles plages au programme

Avant de commencer sa reproduction, choisissez simplement le numéro de la plage que vous souhaitez ajouter (répétez les étapes 3 et 4).

#### Pour effacer toutes les données programmées

Après la lecture du CD, vous pouvez effacer toutes les plages programmées en appuyant sur la touche ■ (arrêt). Un nouveau programme peut être réalisé.

#### Pour sortir du mode de programmation

Avant ou pendant la lecture, vous pouvez sortir du mode de lecture programmée de la façon suivante:

- Avant la lecture, appuyez deux fois sur la touche PLAY MODE.
- Pendant la lecture, appuyez sur la touche ■ (arrêt) puis deux fois sur la touche PLAY MODE.

L'indicateur de mode de lecteur s'éteint et la chaîne retourne au mode de lecture normale.



Appuyer sur la touche ▲ (ouverture/fermeture) pour ouvrir le plateau de CD annule aussi le mode de lecture programmée.

## Lecture dans un ordre aléatoire — Lecture aléatoire

Les plages du CD en place sont reproduites sans ordre précis (aléatoirement) quand ce mode est choisi.

### 1 Mettez un CD en place.

- Si la source actuelle n'est pas le lecteur de CD, appuyez sur la touche ►/|| (lecture/pause) sur le lecteur de CD puis sur la touche ■ (arrêt) avant de passer à l'étape suivante.

### 2 Appuyez répétitivement sur la touche PLAY MODE jusqu'à ce que "CD RANDOM" apparaisse sur la fenêtre d'affichage.

CD RANDOM

- Chaque fois que vous appuyez sur la touche, les indicateurs du mode de lecture changent comme suit:

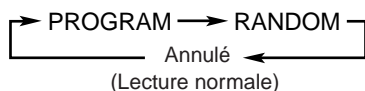

### 3 Appuyez sur la touche ►/|| (lecture/pause) sur le lecteur CD.

CD  RANDOM

Les numéros de plages sont mélangés sur la fenêtre d'affichage pendant quelques secondes et la lecture aléatoire commence.

La lecture aléatoire se termine quand toutes les plages ont été reproduites une fois.

- Les autres opérations du lecteur de CD sont les mêmes que pour la lecture normale.

### 4 Appuyez sur la touche ■ (arrêt) pour quitter la lecture aléatoire.

#### Pour quitter le mode de lecture aléatoire

Avant de reproduire le CD, vous pouvez quitter le mode de lecture aléatoire de la façon suivante:

- Avant la lecture, appuyez une fois sur la touche PLAY MODE.
- Pendant la lecture, appuyez sur la touche ■ (arrêt) puis une fois sur la touche PLAY MODE.

L'indicateur de mode de lecture s'éteint et la chaîne retourne au mode de lecture normale.



Appuyer sur la touche ▲ (ouverture/fermeture) pour ouvrir le plateau de CD annule aussi le mode de lecture aléatoire.

## Répétition des plages — Lecture répétée

Vous pouvez répéter tout le disque, les plages programmées ou une plage particulière autant de fois que vous souhaitez.

### 1 Mettez un CD en place.

- Si la source actuelle n'est pas le lecteur de CD, appuyez sur la touche ►/|| (lecture/pause) sur le lecteur de CD puis sur la touche ■ (arrêt) avant de passer à l'étape suivante.

### 2 Appuyez répétitivement sur la touche REPEAT sur la télécommande pour régler le mode répétition.

- Chaque fois que vous appuyez sur la touche, les indicateurs du mode de répétition s'allument sur l'affichage, et le mode de lecture répétée change comme suit:

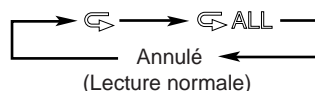



 : Répétition d'une plage d'un CD ou d'un programme.

 ALL : Répétition de toutes les plages d'un CD ou d'un programme.



### 3 Appuyez sur la touche ■ (arrêt) pour quitter la lecture répétée.

#### Pour quitter le mode de lecture répété

Appuyez répétitivement sur la touche REPEAT jusqu'à ce que les indicateurs du mode de répétition ( et  ) disparaissent de l'affichage.



#### Combinaison des modes de lecture:

- En combinant la lecture programmée et la lecture répétée, vous pouvez répéter toutes les plages programmées ou seulement une plage parmi elles ( et  ).
- En combinant la lecture aléatoire et la lecture répétée, vous pouvez répéter toutes les plages dans un nouvel ordre aléatoire (seulement  ).

# Lecture d'une cassette

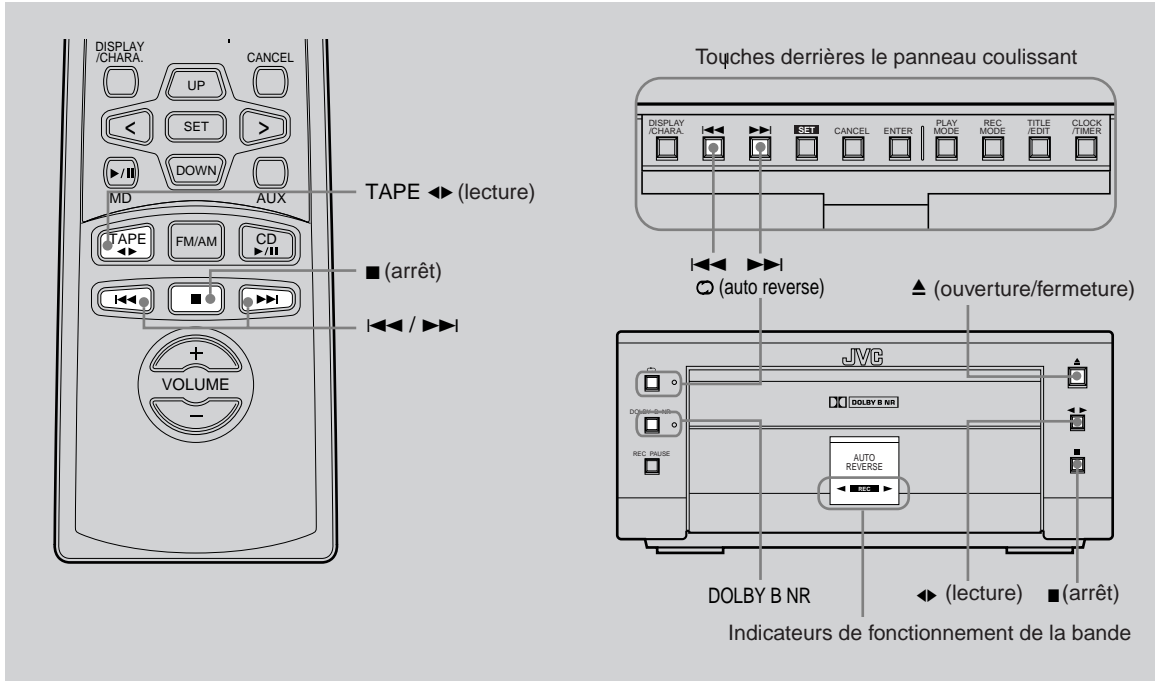

Vous pouvez écouter des cassettes de type Normal (Type I), "High position" (Type II), et Métal (Type IV) sans aucun réglage supplémentaire.

- Lors de l'utilisation des touches intérieures, appuyez d'abord sur la touche OPEN/CLOSE sur l'élément AX-UXG66 pour ouvrir le panneau coulissant.
- Lors de l'utilisation de la télécommande, appuyez d'abord sur la touche TAPE ◀▶ (lecture) puis sur la touche ■ (arrêt).



**N'UTILISEZ PAS de cassette plus longue que 120 minutes.**

Une détérioration caractéristique peut se produire et ces bandes se prennent facilement dans le mécanisme.

## Lecture d'une cassette — Fonctionnement de base

### 1 Appuyez sur la touche ▲ (ouverture/fermeture) sur la platine cassette.

La chaîne se met automatiquement sous tension et le plateau à cassette sort.

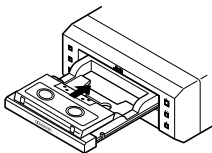

### 2 Placez une cassette sur le plateau avec la face que vous souhaitez écouter dirigée vers le haut (face avant).

Insérez la cassette dans le creux de façon que le côté exposé de la bande soit dirigé vers l'intérieur de l'appareil.



- N'ESSAYEZ PAS d'ouvrir ou de fermer le plateau à cassette à la main car cela pourrait l'endommager.
- NE PLACEZ aucun objet étranger sur le plateau.
- N'EMPÊCHEZ PAS le plateau de s'ouvrir ou de se refermer, cela pourrait endommager l'appareil.

### 3 Appuyez de nouveau sur la touche ▲ (ouverture/fermeture) pour refermer le plateau.

### 4 Appuyez sur la touche ◀▶ (lecture) sur l'appareil ou sur la touche TAPE ◀▶ (lecture) sur la télécommande.

La lecture de la cassette commence et l'indicateur de direction de la bande clignote en orange pour indiquer la direction du défilement.



Indicateur de direction de la bande

- Chaque fois que vous appuyez sur ◀▶ (lecture) sur la platine cassette ou sur la touche TAPE ◀▶ (lecture) sur la télécommande, vous pouvez changer la face de lecture.

- ▶ : lecture de la face avant.
- ◀ : lecture de la face arrière.



### Quand la lecture arrive à une extrémité de la bande (Auto-Reverse)

La platine cassette change automatiquement la direction de la bande sur la direction inverse et continue la reproduction de la deuxième face. Chaque fois que vous appuyez sur la touche, la fonction Auto-Reverse est mise alternativement en/hors service.

**5** Appuyez sur la touche ■ (arrêt) pour arrêter la lecture de la bande.

**6** Appuyez directement sur la touche ▲ (ouverture/fermeture) pour arrêter et retirer la cassette.

 **Quand la chaîne est mise hors tension (mode d'attente)**  
Appuyer sur ◀ (lecture) ou TAPE ▶ (lecture) met automatiquement la chaîne sous tension et démarre la lecture si une cassette est en place.

## Avance rapide de la bande

Quand la bande est à l'arrêt, appuyez sur la touche ◀◀ / ▶▶ pour avancer rapidement la bande.

**Pour avancer la bande rapidement si la direction actuelle est:**

▶ ⇨: Appuyez sur la touche ▶▶.

◀ ⇨: Appuyez sur la touche ◀◀.

**Pour rebobiner la bande si la direction actuelle est:**

▶ ⇨: Appuyez sur la touche ◀◀.

◀ ⇨: Appuyez sur la touche ▶▶.

Pendant l'avance rapide ou le rebobinage, la direction de lecture clignote rapidement.

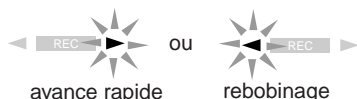

 **Quand la bande arrive à une extrémité**  
La platine cassette s'arrête automatiquement.

## Recherche et saut de morceaux — Balayage musical

Lors de la lecture d'une bande, vous pouvez rechercher et sauter au début du morceau actuel et des morceaux suivants sur la bande.

 Le balayage musical recherche habituellement les passages blancs sur la bande, puis reproduit automatiquement le morceau commençant après le passage blanc.

**Pour sauter au début du morceau actuel**

Appuyez sur la touche opposée à l'indicateur de direction de la bande:

▶ ⇨: Appuyez sur la touche ◀◀.

◀ ⇨: Appuyez sur la touche ▶▶.

**Pour sauter au morceau suivant**

Appuyez sur la touche correspondant à la direction de la bande:

▶ ⇨: Appuyez sur la touche ▶▶.

◀ ⇨: Appuyez sur la touche ◀◀.

Quand le balayage musical est en cours, l'indicateur de direction de la bande clignote en rythme.

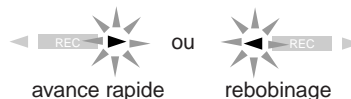

**Répéter le balayage musical permet** de rechercher le morceau souhaité sur une bande.



**Le début du morceau souhaité peut ne pas être localisé correctement**

si le blanc entre les morceaux est trop court, s'il contient des parasites ou si le morceau lui-même contient des passages à niveau très faible ou des silences.

## Lecture d'une bande enregistrée en Dolby

Vous pouvez reproduire une bande enregistrée avec le système Dolby B NR. Le système Dolby NR permet de réduire le souffle de la bande pendant la lecture.

Appuyez sur la touche DOLBY B NR sur la platine cassette avant la lecture. Chaque fois que vous appuyez sur la touche, le témoin Dolby NR sur la platine s'allume en orange ou s'éteint.



**Une bande enregistrée avec le Dolby NR** doit être reproduite en utilisant un système Dolby NR de même type que lors de l'enregistrement. La qualité du son peut être affectée si un type différent est utilisé.

Réduction de bruit Dolby fabriquée sous licence de Dolby Laboratories Licensing Corporation.

DOLBY et le symbole double-D DD sont des marques de Dolby Laboratories Licensing Corporation.

# Enregistrement sur une cassette

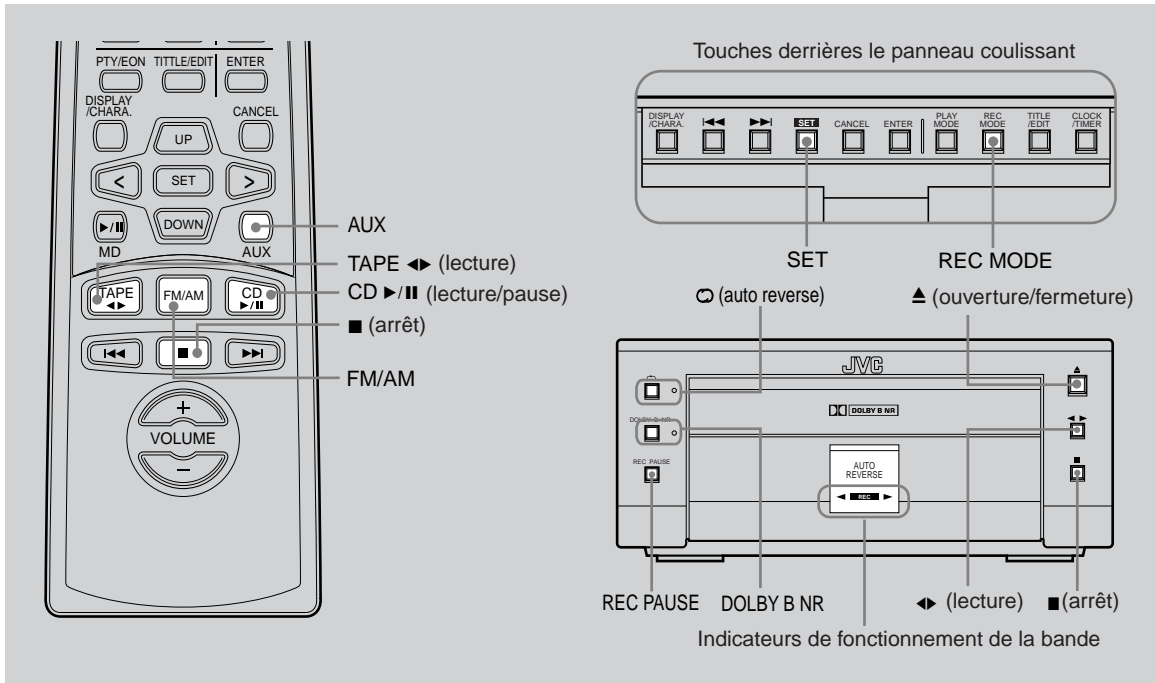

Deux types de cassette peuvent être enregistrées sur la platine: des cassettes de type Normal (Type I) de type “High position” (Type II). Ces types sont identifiés automatiquement par la platine cassette et le niveau d’enregistrement est aussi corrigé automatiquement. Ni le volume sonore ni les effets utilisés pendant la lecture n’affectent l’enregistrement.

## IMPORTANT:

- Il peut être illégal d’enregistrer ou de reproduire du matériel protégé par des droits d’auteur sans le consentement du propriétaire des droits.

## Enregistrement manuel sur une cassette

**1** Choisissez une source d’enregistrement — émission FM/AM, CD, ou appareil extérieur.

- Pour enregistrer une émission FM/AM, accordez la station avec le tuner.
- Pour enregistrer un CD ou ses plages programmées, réglez le lecteur CD en mode de pause.
- Pour enregistrer à partir d’un appareil extérieur connecté aux prises ANALOG IN, préparez-le comme requis.

 Assurez-vous de choisir la source d’abord, sinon vous ne pouvez pas utiliser la fonction d’enregistrement.

**2** Insérez un cassette enregistrable dans la platine, avec la face sur laquelle vous souhaitez enregistrer dirigée vers le haut.

Appuyez sur la touche ▲ (ouverture/fermeture) sur la platine cassette pour ouvrir le plateau à cassette; placez-y une cassette et appuyez de nouveau sur la touche ▲ (ouverture/fermeture) pour la refermer.

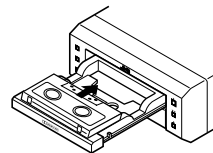

- Vous ne pouvez pas enregistrer sur une cassette qui n’a pas de languette de sécurité. Pour utiliser ce type de cassette, recouvrez le trou de la face souhaitée avec un morceau de ruban adhésif.

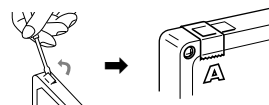

**3** Appuyez sur la touche REC PAUSE sur la platine cassette.





L'indicateur REC s'allume en rouge pour indiquer le mode de pause à l'enregistrement, et "TAPE REC" apparaît sur la fenêtre d'affichage comme suit:

FM 87.50MHz  
TAPE REC

ou

CD 8 58:34  
TAPE REC



#### Pour changer la source d'enregistrement

Vous ne pouvez pas changer la source choisie pendant le mode de pause à l'enregistrement. Pour quitter le mode de pause à l'enregistrement, appuyez sur la touche ■ (arrêt) sur la platine cassette.



#### Pour réaliser une cassette vierge

Appuyez sur la touche AUX pour démarrer l'enregistrement sans connecter ni reproduire l'appareil extérieur.

### 4 Appuyez sur la touche ◀▶ (lecture) pour une émission FM/AM ou sur la touche ▶/|| (lecture/pause) sur le lecteur CD pour démarrer l'enregistrement.

L'indicateur de direction de la bande commence à clignoter lentement sur la fenêtre d'affichage.



Indicateur de direction de la bande

- Pour arrêter l'enregistrement momentanément, appuyez sur la touche REC PAUSE sur la platine cassette. L'indicateur de direction de la bande s'arrête de clignoter sur la fenêtre d'affichage.
- Pour reprendre l'enregistrement, appuyez sur de nouveau sur la touche ▶ (lecture). L'enregistrement reprend à partir d'où il s'est arrêté.

### 5 Appuyez sur la touche ■ (arrêt) sur la platine cassette pour une émission FM/AM ou sur la touche ■ (arrêt) sur le lecteur CD pour l'enregistrement d'un CD.

L'enregistrement s'arrête et l'indicateur REC s'éteint sur la fenêtre d'affichage.



Lors de l'enregistrement d'un CD, la platine cassette s'arrête après avoir laissé un passage blanc de 4 secondes.

Si vous souhaitez arrêter l'enregistrement immédiatement, appuyez sur la touche 7 (arrêt) sur la platine cassette.

### 6 Appuyez sur la touche ▲ (ouverture/fermeture) sur la platine cassette pour retirer la bande.

- Appuyez directement sur la touche ▲ (ouverture/fermeture) pendant l'enregistrement pour arrêter l'enregistrement et ouvrir le plateau à cassette.



#### • Dolby B NR

Appuyez sur la touche DOLBY B NR avant l'enregistrement pour le bruit de réponse en fréquence. Pour reproduire la bande par la suite, appuyez aussi sur la touche de façon à allumer son témoin.

#### • BEAT CUT sur AM (PO/GO)

Lors de l'enregistrement d'une émission AM, un bruit de battement peut être entendu.

Réglez le sélecteur BEAT CUT sur la position 1 ou 2 sur le panneau arrière de la platine cassette pour réduire ce bruit.

## Enregistrement en mode auto-reverse

### 1 Choisissez une source d'enregistrement — émission FM/AM, CD, ou appareil extérieur.

### 2 Assurez-vous que la face de la cassette pour l'enregistrement correspond à l'indicateur de direction de la bande ▶ (avant).



- Chaque fois que vous appuyez sur la touche ◀▶ (lecture) ou TAPE ◀▶ (lecture) sur la télécommande, la direction de la bande pour l'enregistrement change.
  - ▶ : Correct, enregistrement sur la face avant.
  - ◀ : Incorrect, enregistrement sur la face arrière.



L'enregistrement en mode auto-reverse s'arrête automatiquement après l'enregistrement de la face ◀ (arrière).

Assurez-vous de commencer l'enregistrement à partir de la face ▶ (avant).

Si le mode auto-reverse est hors service, l'enregistrement s'arrête à la fin de la première face de la cassette.

### 3 Appuyez sur la touche ☺ (auto-reverse) sur la platine cassette pour mettre le mode auto-reverse en service.

Le témoin du mode auto-reverse s'allume en orange sur le panneau avant.

### 4 Appuyez sur la touche REC PAUSE sur la platine cassette.

### 5 Répétez les étapes 4 à 5 de "Enregistrement manuel sur une cassette" de la colonne de gauche.



## Enregistrement synchronisé à partir d'un CD

Un CD sur la chaîne UX-G66R peut être enregistré en appuyant sur une seule touche.

### 1 Insérez une cassette enregistrable et un CD source sur chaque plateau.

- Pour enregistrer avec le système Dolby B NR, appuyez sur la touche DOLBY B NR avant l'enregistrement de façon que le témoin à côté de la touche s'allume en orange.

### 2 Appuyez sur la touche ►/II (lecture/pause) sur le lecteur CD puis sur la touche ■ (arrêt) pour mettre la chaîne en mode de fonctionnement CD.

### 3 Appuyez sur la touche REC MODE derrière le panneau coulissant.

La fenêtre d'affichage montre les informations suivantes:

```

SYNC REC
  >TAPE
    
```

### 4 Appuyez sur la touche SET.

Le fenêtre d'affichage montre les informations suivantes:

```

SYNC REC
TAPE REC
  puis
CD 1  --- : ---
TAPE REC
    
```

La chaîne UX-G66R commence simultanément la lecture sur le lecteur de CD de même que l'enregistrement sur la platine cassette. Vous obtenez ainsi une copie entière du CD source.

**Pour choisir une plage particulière ou un programme,** utilisez la touche REC PAUSE sur la platine cassette. Pendant le mode SYNC REC, vous ne pouvez pas commander le lecteur de CD à l'exception de la touche ■ (arrêt).

- **Pour arrêter l'enregistrement momentanément,** appuyez sur la touche REC PAUSE sur la platine cassette.
- **Pour reprendre l'enregistrement,** appuyez sur la touche ◀▶ (lecture) sur la platine cassette.



#### Utilisation de la lecture programmée pour l'enregistrement de CD

Pour faire un montage des plages du CD à enregistrer, il est pratique de placer les plages souhaitées en avance dans un programme.

Lorsque la lecture du CD est terminée, le lecteur CD s'arrête d'abord automatiquement, puis c'est le tour de l'enregistrement sur la platine cassette.



#### La platine cassette s'arrête après avoir laissé un passage blanc de 4 secondes.

Si vous souhaitez arrêter l'enregistrement immédiatement, appuyez sur la touche ■ (arrêt) sur la platine cassette.

### 5 Appuyez sur la touche ▲ (ouverture/fermeture) sur chaque appareil pour retirer le CD et la cassette.

## Enregistrement à partir d'un appareil extérieur

Vous pouvez aussi enregistrer des sources audio reproduites sur l'appareil extérieur manuellement sur une cassette. Assurez-vous d'abord de connecter l'appareil extérieur correctement (référez-vous aussi à la page 9).

### Enregistrement d'une source audio extérieure manuellement

#### 1 Appuyez sur la touche AUX de façon que "AUX" apparaisse sur l'affichage.

La source audio extérieure est choisie.

#### 2 Répétez les étapes 2 et 3 de la page 26 pour préparer une cassette pour l'enregistrement.

Les informations suivantes apparaissent:

```

AUX
TAPE REC
    
```

#### 3 Appuyez sur la touche ◀▶ (lecture) sur la platine cassette ou sur la touche TAPE ◀▶ (lecture) sur la télécommande pour commencer l'enregistrement.

L'indicateur de direction de la bande commence à clignoter doucement sur la fenêtre d'affichage.

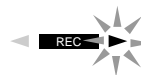

Indicateur de direction de la bande

#### 4 Démarrez la lecture sur l'appareil extérieur.

- **Pour arrêter l'enregistrement momentanément,** appuyez sur la touche REC PAUSE sur la platine cassette. L'indicateur de direction de la bande s'arrête de clignoter sur l'affichage.
- **Pour reprendre l'enregistrement,** appuyez sur la touche ◀▶ (lecture) sur la platine cassette.
- **Pour terminer l'enregistrement,** appuyez sur la touche ■ (arrêt) sur la platine cassette. L'enregistrement s'arrête et l'indicateur REC s'éteint sur l'affichage.

# Utilisation des minuteries

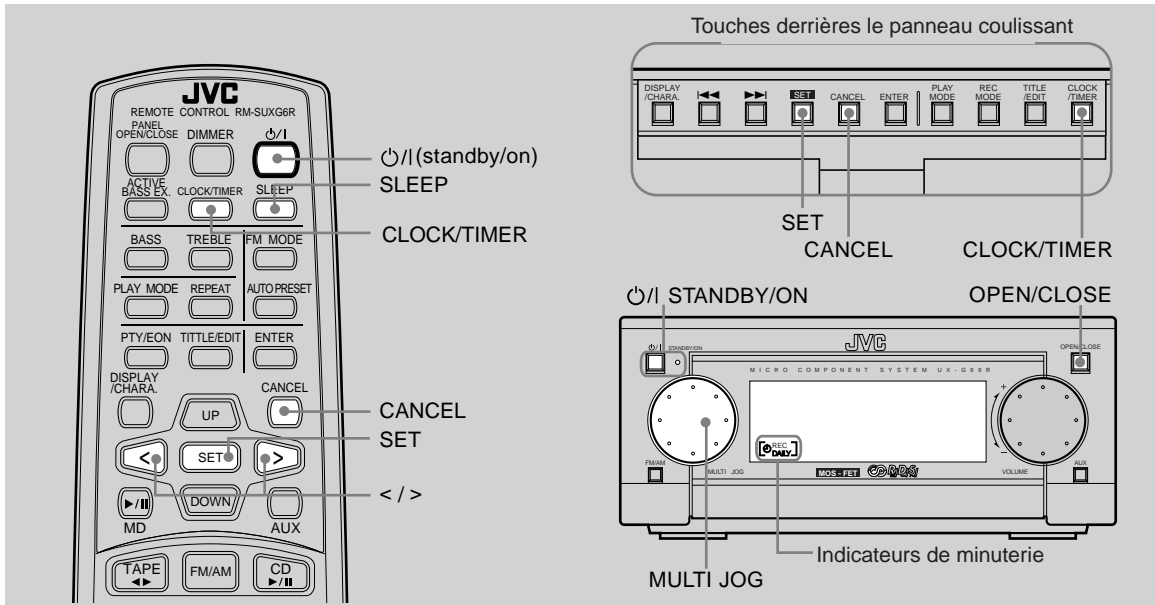

Sur la chaîne UX-G66R, trois minuteries sont disponibles — Minuterie d'enregistrement, Minuterie quotidienne et Minuterie d'arrêt.

Avant d'utiliser ces minuteries, vous devez régler l'horloge intégrée à la chaîne (voir page 10).

## Utilisation de la minuterie d'enregistrement

Avec la minuterie d'enregistrement, vous pouvez enregistrer une cassette à partir de la radio automatiquement.

- Vous pouvez régler la minuterie d'enregistrement que la chaîne soit sous tension ou hors tension.
- Pour corriger une entrée incorrecte, à n'importe quel moment pendant la procédure, appuyez sur la touche CANCEL.

### Fonctionnement de la minuterie d'enregistrement

L'appareil se met automatiquement sous tension, accorde la station spécifiée, coupe le volume et démarre l'enregistrement quand l'heure de début de la minuterie arrive. Puis quand l'heure de fin de la minuterie arrive, l'appareil se met automatiquement hors tension (mode d'attente).

Les réglages de la minuterie restent en mémoire jusqu'à ce que vous les annuliez ou déconnectiez le cordon d'alimentation secteur.

**1** Appuyez répétitivement sur la touche **CLOCK/TIMER** jusqu'à ce que "REC TIMER" et l'heure de début de la minuterie apparaissent sur la fenêtre d'affichage.

Vous pouvez choisir l'heure de début/fin, un canal pré-réglé du tuner à enregistrer et un média d'enregistrement.

- Si l'enregistreur de MD XM-G6 (non fourni) est connecté, vous pouvez choisir un MD comme média d'enregistrement (see page 7).

- Chaque fois que vous appuyez sur la touche, le mode de minuterie change comme suit:

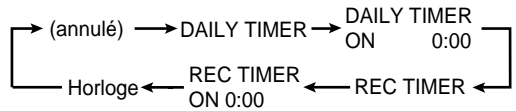

**2** Tournez la molette **MULTI JOG** (la touche **</>** de la télécommande peut aussi être utilisée) pour choisir les heures pour le démarrage de la minuterie et appuyez sur la touche **SET**.

REC TIMER  
ON 21:30

**3** Tournez la molette **MULTI JOG** (la touche **</>** de la télécommande peut aussi être utilisée) pour choisir les minutes pour le démarrage de la minuterie et appuyez sur la touche **SET**.

REC TIMER  
ON 21:30

**4** Tournez la molette **MULTI JOG** (la touche **</>** de la télécommande peut aussi être utilisée) pour choisir les heures pour l'arrêt de la minuterie et appuyez sur la touche **SET**.

REC TIMER  
OFF 22:30

- 5** Tournez la molette MULTI JOG (la touche </> de la télécommande peut aussi être utilisée) pour choisir les minutes pour l'arrêt de la minuterie et appuyez sur la touche SET.

REC TIMER  
OFF 22:30

- 6** Tournez la molette MULTI JOG (la touche </> de la télécommande peut aussi être utilisée) pour choisir "TUNER FM" ou "TUNER AM", puis appuyez sur la touche SET.

- 7** Tournez la molette MULTI JOG (la touche </> de la télécommande peut aussi être utilisée) pour choisir un canal pré-réglé, puis appuyez sur la touche SET.

TUNER FM  
P 05

"TAPE REC" apparaît sur la fenêtre d'affichage comme média d'enregistrement, à moins que l'enregistreur de MD ne soit connecté.

- Si l'enregistreur de MD XM-G6 est connecté, vous pouvez choisir une cassette ou un MD comme support d'enregistrement.

- 8** Appuyez sur la touche SET pour choisir le support d'enregistrement et mettez la chaîne hors tension.

Une fois que les réglages sont terminés ...

L'indicateur de minuterie REC s'allume et les réglages de la minuterie apparaissent les uns après les autres sur la fenêtre d'affichage. La minuterie d'enregistrement est maintenant prête pour un enregistrement en votre absence.

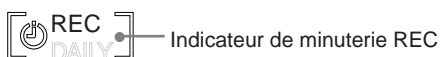

Indicateur de minuterie REC

Une fois que la minuterie d'enregistrement a fonctionné ... Réglez le volume sur un niveau d'écoute approprié.



Si vous appuyez sur une touche pendant que la minuterie d'enregistrement est en service  
L'enregistrement s'arrête.

### Pour utiliser les mêmes réglages de minuterie d'enregistrement répétitivement

Une fois que vous avez réglé la minuterie d'enregistrement, les réglages restent en mémoire jusqu'à ce que vous les modifiez.

Pour mettre en service la minuterie d'enregistrement avec les réglages précédents, suivez la procédure ci-dessous:

- 1** Appuyez répétitivement sur la touche CLOCK/TIMER jusqu'à ce que "REC TIMER" apparaisse sur la fenêtre d'affichage.

REC TIMER

- 2** Appuyez sur la touche SET pour appeler les réglages précédents pour le prochain enregistrement par minuterie.

L'indicateur de minuterie d'enregistrement REC s'allume et les réglages apparaissent les uns après les autres sur la fenêtre d'affichage.

- Pour effacer la minuterie d'enregistrement, appuyez sur la touche CANCEL à cette étape.

## Utilisation de la minuterie quotidienne

Avec la minuterie quotidienne vous pouvez vous réveiller avec votre musique préférée ou une émission de radio.

- Vous pouvez régler la minuterie quotidienne que l'appareil soit sous tension ou hors tension.

### Fonctionnement de la minuterie quotidienne

L'appareil se met automatiquement sous tension et commence la reproduction de la source spécifiée quand l'heure de début arrive. Puis quand l'heure de fin de la minuterie arrive, l'appareil se met automatiquement hors tension (mode d'attente).

Les réglages de la minuterie restent en mémoire jusqu'à ce que vous les annuliez ou déconnectiez le cordon d'alimentation secteur.

- 1** Appuyez répétitivement sur la touche CLOCK/TIMER jusqu'à ce que "DAILY TIMER" et son heure de démarrage apparaissent.

- Chaque fois que vous appuyez sur la touche, le mode de minuterie change comme suit:

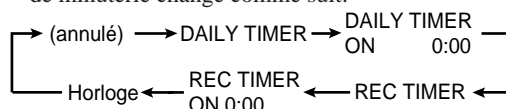

- 2** Tournez la molette MULTI JOG (la touche </> de la télécommande peut aussi être utilisée) pour choisir les heures du démarrage de la minuterie, puis appuyez sur la touche SET.

DAILY TIMER  
ON 6:15

- 3** Tournez la molette MULTI JOG (la touche </> de la télécommande peut aussi être utilisée) pour choisir les minutes du démarrage de la minuterie, puis appuyez sur la touche SET.

DAILY TIMER  
ON 6:15

- 4** Tournez la molette MULTI JOG (la touche </> de la télécommande peut aussi être utilisée) pour choisir les heures de l'arrêt de la minuterie, puis appuyez sur la touche SET.

DAILY TIMER  
OFF 7:00

- 5** Tournez la molette MULTI JOG (la touche </> de la télécommande peut aussi être utilisée) pour choisir les minutes de l'arrêt de la minuterie, puis appuyez sur la touche SET.

DAILY TIMER  
OFF 7:00

- 6** Tournez la molette MULTI JOG (la touche </> de la télécommande peut aussi être utilisée) pour choisir la source, puis appuyez sur la touche SET.

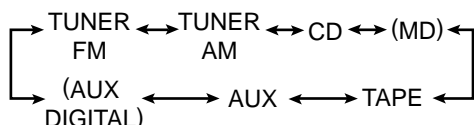

- TUNER FM:** Accorde une station FM pré-réglée. Passez à l'étape 7.
- TUNER AM:** Accorde une station AM pré-réglée. Passez à l'étape 7.
- CD:** Reproduit un CD. Préparez un CD, puis passez à l'étape 7.
- (MD)** Reproduit un MD, seulement quand l'enregistreur de MD XM-G6 est connecté. Préparez un MD, puis passez à l'étape 7
- TAPE:** Reproduit une cassette. Préparez une cassette, puis passez à l'étape 8.
- AUX\*:** Choisissez "AUX" comme source. Préparez l'appareil extérieur pour la lecture.
- (AUX DIGITAL):**  
Choisit un appareil audio numérique extérieur si un tel appareil est connecté.

\* Pour utiliser l'appareil extérieur avec la minuterie quotidienne, il doit aussi posséder une fonction de minuterie.

- 7** Si vous avez choisi FM/AM comme source à l'étape précédente, choisissez un canal pré-réglé.

- 1) Tournez la molette MULTI JOG (la touche </> de la télécommande peut aussi être utilisée) pour choisir un canal pré-réglé.
- 2) Appuyez sur la touche SET.

FM 87.50MHz  
P 02

Si vous avez choisi un CD comme source à l'étape précédente, choisissez une plage.

- 1) Tournez la molette MULTI JOG (la touche </> de la télécommande peut aussi être utilisée) pour choisir une plage.
- 2) Appuyez sur la touche SET.

CD 1

- 8** Tournez la molette MULTI JOG (la touche </> de la télécommande peut aussi être utilisée) pour ajuster le niveau de volume, puis appuyez sur la touche SET.

- Vous pouvez ajuster le volume dans une plage allant de "0" à "50". Si vous choisissez "--", le volume est réglé au niveau de volume au moment de la mise hors tension de l'appareil.

VOLUME -----

Une fois que les réglages sont terminés..

L'indicateur de la minuterie DAILY s'allume et les réglages apparaissent les uns après les autres sur la fenêtre d'affichage. Mettez l'appareil hors tension (en mode d'attente) si vous avez réglé la minuterie quotidienne avec l'appareil hors tension.



Indicateur de minuterie DAILY



Si vous appuyez sur une touche pendant que la minuterie quotidienne est en cours

L'appareil ne se met pas hors tension automatiquement.

### Pour utiliser les mêmes réglages de minuterie quotidienne répétitivement

Une fois que vous avez réglé la minuterie quotidienne, les réglages restent en mémoire jusqu'à ce que vous les modifiez. Pour mettre en service la minuterie quotidienne avec les réglages précédents, suivez la procédure ci-dessous:

- 1** Appuyez répétitivement sur la touche CLOCK/TIMER jusqu'à ce que "DAILY TIMER" apparaisse sur la fenêtre d'affichage.

DAILY TIMER

- 2** Appuyez sur la touche SET pour mettre en service la minuterie quotidienne.

L'indicateur de minuterie quotidienne s'allume et les réglages apparaissent les uns après les autres sur la fenêtre d'affichage.

- Pour mettre hors service la minuterie quotidienne, appuyez sur la touche CANCEL à cette étape.

## Utilisation de la minuterie d'arrêt

Avec la minuterie d'arrêt, vous pouvez vous endormir en écoutant votre musique préférée.

### Fonctionnement de la minuterie d'arrêt

L'appareil se met automatiquement hors tension après une durée spécifiée.

Sur la télécommande uniquement:

#### 1 Appuyez répétitivement sur la touche SLEEP sur la télécommande pour choisir durée de la minuterie d'arrêt.

- Chaque fois que vous appuyez sur la touche, la durée change comme suit:

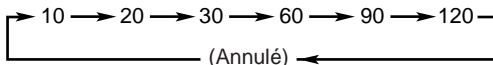

#### 2 Attendez environ 5 secondes après avoir choisi la durée.

Quand le réglage de la minuterie d'arrêt est terminé, la fenêtre d'affichage s'assombrit et affiche uniquement la durée restante avant la mise hors tension, minute après minute, comme par exemple "SLEEP 30" puis "SLEEP 29".

- Pour changer la durée avant la mise hors tension,** appuyez répétitivement sur la touche SLEEP jusqu'à ce que la durée souhaitée apparaisse.
- Pour annuler le réglage,** appuyez répétitivement sur la touche SLEEP jusqu'à ce que l'indication de la minuterie d'arrêt disparaisse.

## Priorité des minuteries

Comme chaque minuterie peut être réglée indépendamment, vous vous demandez peut-être ce qui arrive si les réglages de ces minuteries se chevauchent. Voici les priorités pour chaque minuterie.

#### • La minuterie d'enregistrement a la priorité sur la minuterie quotidienne et d'arrêt.

Si la minuterie quotidienne est réglée pour démarrer pendant que la minuterie d'enregistrement fonctionne, la minuterie quotidienne ne fonctionnera pas.

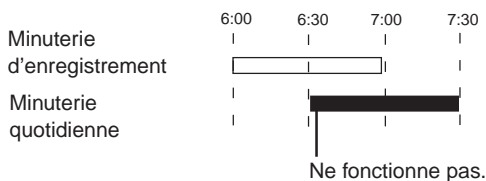

Si la minuterie d'enregistrement est réglée pour démarrer pendant que la minuterie d'arrêt fonctionne, la minuterie d'arrêt sera annulée quelques secondes avant le démarrage de la minuterie d'enregistrement.

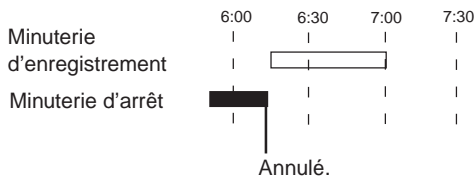

#### • La minuterie d'arrêt a la priorité sur la minuterie quotidienne.

Si la minuterie quotidienne est réglée pour démarrer pendant que la minuterie d'arrêt fonctionne, la minuterie d'arrêt ne fonctionnera pas du tout.

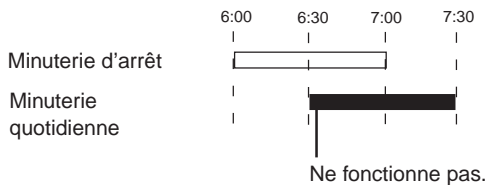

Par conséquent, l'équation des priorités est comme suit (haute > basse):

Minuterie d'enregistrement	>	Minuterie d'arrêt	>	Minuterie quotidienne
----------------------------	---	-------------------	---	-----------------------

# Entretien et informations supplémentaires

## Remarques générales

En général, vous obtiendrez les meilleures performances en gardant propres vos CD, cassettes ainsi que le mécanisme.

- Conservez les CD et les cassettes dans leur boîte et rangez-les dans un meuble ou sur une étagère.
- Laissez le plateau à CD et le plateau à cassette fermés lorsqu'ils ne sont pas utilisés.

## Manipulation des CD

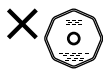
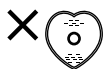

- N'utilisez que les CD portant la marque ci-contre avec cet appareil. L'utilisation continue de CD de formes irrégulières (en forme de cœurs, octogonaux, etc.) risque cependant d'endommager le lecteur.

- Retirez les CD de leur boîtier en les tenant par les arêtes et en appuyant légèrement au centre.
- Ne touchez pas la surface brillante du CD et ne le tordez pas.
- Remettez les CD dans leur boîte après utilisation pour éviter qu'ils se gondolent.

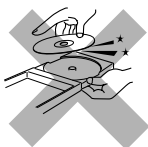

- Faites attention de ne pas rayer la surface du CD en le remettant dans son boîtier.
- Évitez une exposition directe au soleil, aux températures extrêmes et à l'humidité.



- Pour nettoyer un CD  
Essuyez le CD avec un chiffon doux en ligne droite du centre vers les bords du disque.



N'UTILISEZ PAS de solvant — comme un nettoyant pour disques vinyles, un vaporisateur, un diluant ou du benzène — pour nettoyer un CD.

## Maniement des cassettes

### Précautions à prendre lors de leurs maniement

- Ne touchez pas la surface du ruban et ne retirez pas le ruban de la cassette.
- Si le ruban est lâche, il se peut qu'il se coince entre les galets-presseurs et les cabestans.  
Avant d'introduire une cassette dans le porte-cassette, étirez le ruban de la manière illustrée ci-dessous.

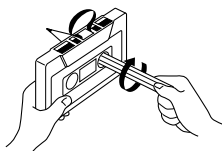

### Rangement des cassettes

- Rangez les cassettes dans leur boîtier.
- Evitez de placer les cassettes sur des téléviseurs ou haut-parleurs, de les exposer à la lumière directe du soleil ou de les ranger dans des endroits fort poussiéreux ou humides ou à haute température.

### Pour éviter les effacements accidentels

- Les cassettes sont équipées de languettes afin d'éviter tout effacement accidentel.
- Si vous enlevez les languettes après avoir effectué votre enregistrement, la platine à cassettes ne peut plus enregistrer sur cette cassette. Enlevez les languettes de façon à éviter d'effacer accidentellement les enregistrements auxquels vous tenez.

Il n'est pas possible d'utiliser la cassette pour un enregistrement ou de l'effacer une fois les languettes enlevées.

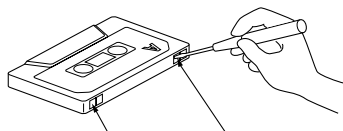

Pour la face arrière (B)    Pour la face avant (A)

- Pour ré-enregistrer sur une cassette dont les languettes ont été enlevées, couvrez les fentes des languettes avec du ruban adhésif.

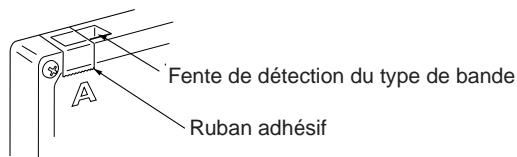

**NE RECOUVREZ PAS les fentes de détection du type de bande.**

## Types de cassettes

Cette platine cassette comprend une fonction de détection automatique de la cassette. Ce mécanisme utilise les fentes de détection du type de cassette pour distinguer quel type de cassette a été inséré et règle automatiquement la polarisation et l'égaliseur au niveau optimal pour cette cassette. Les types de cassette suivantes peuvent être utilisés avec cette platine cassette.

### Cassette normale

TYPE I

POLARISATION: NORMALE

EG: 120µs

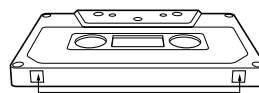

Normale (pas de fentes de détection)    Languette (pour éviter les effacements accidentels)

### Cassette position Haute (CrO<sub>2</sub>)

TYPE II

POLARISATION: HAUTE

EG: 70µs

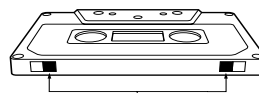

Fentes de détection du type position Haute

### Cassette Métal (uniquement pour la lecture)

TYPE IV

POLARISATION: METAL

EG: 70µs

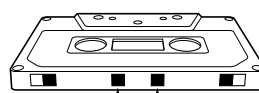

Fentes de détection du type Métal



- Certaines anciennes cassettes métalliques et position Haute (CrO<sub>2</sub>) n'auront pas nécessairement de fentes de détection de type de cassette. La platine à cassettes ne peut pas détecter les caractéristiques correctes de ces cassettes.
- Les cassettes en ferrochrome (FeCr) Type III ne peuvent être utilisées avec cette platine à cassettes.

# Guide de dépannage

Si vous avez des problèmes avec votre appareil, consultez ce tableau pour trouver une solution possible avant d'appeler un réparateur.

Si vous ne pouvez pas résoudre le problème avec les conseils donnés ici, ou si l'appareil a été endommagé physiquement, appelez une personne qualifiée telle que votre revendeur, pour une réparation.

Symptôme	Cause possible	Action
Aucun son n'est entendu.	<ul style="list-style-type: none"><li>• Les connexions sont incorrectes ou lâches</li><li>• Un casque d'écoute est connecté.</li><li>• Le niveau de volume est réglé sur “_ _”.</li></ul>	<ul style="list-style-type: none"><li>• Vérifiez toutes les connexions et corrigez-les (pages 6 – 9).</li><li>• Déconnectez le casque d'écoute (page 12).</li><li>• Ajustez de nouveau le volume (page 11).</li></ul>
Mauvaise réception radio	<ul style="list-style-type: none"><li>• L'antenne n'est pas connectée correctement.</li><li>• L'antenne cadre est trop près de l'appareil.</li><li>• L'antenne FM n'est pas étendue ou positionnée correctement.</li><li>• Il y a des interférences radio AM pendant l'enregistrement.</li></ul>	<ul style="list-style-type: none"><li>• Reconnectez l'antenne fermement.</li><li>• Changez la position et la direction de l'antenne cadre AM.</li><li>• Étendez l'antenne FM dans la position où la réception est la meilleure (page 7).</li><li>• Réglez de nouveau le sélecteur BEAT CUT (page 27).</li></ul>
Impossible d'enregistrer sur une cassette	<ul style="list-style-type: none"><li>• Vous utilisez une cassette sans languette de sécurité.</li><li>• Les fentes de détection de type de bande sont recouverts.</li></ul>	<ul style="list-style-type: none"><li>• Recouvrez les trous par un ruban adhésif (page 34).</li><li>• Retirez ce qui recouvre les fentes.</li></ul>
Le CD saute.	<ul style="list-style-type: none"><li>• Le CD est rayé ou sale.</li></ul>	<ul style="list-style-type: none"><li>• Nettoyez ou remplacez le CD (page 33).</li></ul>
Impossible d'utiliser la télécommande.	<ul style="list-style-type: none"><li>• Il y a un obstacle sur le trajet entre la télécommande et le capteur de télécommande.</li><li>• Les piles sont usées.</li></ul>	<ul style="list-style-type: none"><li>• Retirez l'obstacle.</li><li>• Remplacez les piles (page 6).</li></ul>
Le CD et la cassette insérés ne peuvent pas être éjectés.	<ul style="list-style-type: none"><li>• Le cordon d'alimentation secteur n'est pas branché.</li><li>• La chaîne est en train d'effectuer un enregistrement.</li></ul>	<ul style="list-style-type: none"><li>• Branchez le cordon d'alimentation secteur.</li><li>• Arrêtez, si nécessaire, l'enregistrement (page 27).</li></ul>
Le CD n'est pas reproduit.	<ul style="list-style-type: none"><li>• Mettez le CD avec la partie imprimée en haut.</li></ul>	<ul style="list-style-type: none"><li>• Mettez le CD avec la partie imprimée en haut.</li></ul>
L'appareil ne fonctionne pas.	<ul style="list-style-type: none"><li>• Débranchez l'appareil puis rebranchez-le.</li></ul>	<ul style="list-style-type: none"><li>• Débranchez l'appareil puis rebranchez-le.</li></ul>



# Spécifications

## Amplificateur stéréo AX-UXG66

Puissance de sortie:	48 W (24 W + 24 W) à 6 Ω (Max.) 42 W (21 W + 21 W) à 6 Ω (10% DHT)
Impédance de charge:	6 Ω (6 Ω à 16 Ω admissibles)
Niveau de sortie audio/Impédance (à 1 kHz):	Caisson de grave 800 mV/440 Ω Secteur 230 V $\sim$ , 50 Hz
Alimentation:	63 W (fontionnement)
Consommation:	2,0 W (en mode d'attente: avec la fonction d'assombrissement)
Dimensions (approx.):	182 mm x 81 mm x 313 mm (L/H/P) (7 <sup>3</sup> / <sub>16</sub> pouces x 3 <sup>1</sup> / <sub>4</sub> pouces x 12 <sup>3</sup> / <sub>8</sub> pouces)
Masse (approx.):	3,8 kg (8,4 livres)

## Lecteur de disque compact/Tuner XT-UXG66R

Sensibilité d'entrée audio/Impédance (à 1 kHz):	AUX: 400 mV/47 kΩ
---	-------------------

[Section CD]

Sortie numérique:	OPTICAL DIGITAL OUT
Pleurage et scintillement:	Non mesurable

[Section tuner]

Plage d'accord FM:	87,50 MHz – 108,00 MHz
Plage d'accord AM:	PO 522 kHz – 1 629 kHz GO 144 kHz – 288 kHz
Dimensions (approx.):	181 mm x 81 mm x 313 mm (L/H/P) (7 <sup>3</sup> / <sub>16</sub> pouces x 3 <sup>1</sup> / <sub>4</sub> pouces x 12 <sup>3</sup> / <sub>8</sub> pouces)
Masse (approx.):	1,9 kg (4,2 livres)

## Platine cassette TD-UXG66

Réponse en fréquence:	Normal 30 Hz – 15 000 Hz Position Haute 30 Hz – 16 000 Hz
Pleurage et scintillement:	0,1 % WRMS
Dimensions (approx.):	181 mm x 81 mm x 304 mm (L/H/P) (7 <sup>3</sup> / <sub>16</sub> pouces x 3 <sup>1</sup> / <sub>4</sub> pouces x 12 pouces)
Masse (approx.):	1,9 kg (4,2 livres)

## Système d'enceintes SP-UXG66

Type:	Enceinte acoustique à évent accordé à 2 voies
Enceinte:	Graves 11,5 cm (4 <sup>9</sup> / <sub>16</sub> pouces) 1 Cone Aigus 3,0 cm (1 <sup>3</sup> / <sub>16</sub> pouces) 1 Dome équilibré
Capacité de puissance soutenue:	24 W
Impédance:	6 Ω
Plage de fréquences:	40 Hz – 20 000 Hz
Niveau de pression acoustique:	85,5 dB/W•m
Dimensions (approx.):	157 mm x 295 mm x 232 mm (L/H/P) (6 <sup>3</sup> / <sub>16</sub> pouces x 11 <sup>5</sup> / <sub>8</sub> pouces x 9 <sup>3</sup> / <sub>16</sub> pouces)
Masse (approx.):	3,3 kg (7,3 livres) par enceinte

## Accessoires fournis

Voir page 6.

La conception et les spécifications sont sujettes à changement sans notification.

Dolby Laboratories Licensing Corporation autorise une licence d'exploitation de ses brevets d'invention américains et étrangers.



**JVC**  
VICTOR COMPANY OF JAPAN, LIMITED